

SPARKY



MANUAL DE USUARIO

CONSIGNAS DE SEGURIDAD



¡ADVERTENCIA! Un proveedor Quantum Rehab o un técnico cualificado deberá realizar la configuración inicial de esta silla eléctrica, así como cualquier otro procedimiento de este manual.

Vamos a usar los siguientes símbolos en este manual para identificar advertencias y cuidados. Es muy importante que usted los lea y entienda completamente.



¡ADVERTENCIA! Indica una situación o circunstancia potencialmente peligrosa. De no seguir los procedimientos indicados, podría provocar en usted o en terceros lesiones físicas y daños o averías en el material. En el producto, este icono tiene forma de símbolo negro en un triángulo amarillo con borde negro.



¡OBLIGATORIO! Pasos que deben realizarse tal y como se indica. De no realizar las acciones obligatorias, podría sufrir lesiones o daños en el material. En el producto, este icono tiene forma de símbolo blanco sobre un círculo azul con borde blanco.



¡PROHIBIDO! Estas acciones están prohibidas, cualquiera que sea el tiempo o las circunstancias. La realización de acciones prohibidas puede provocar lesiones personales o daños en el material. En el producto, este icono tiene forma de símbolo negro con un círculo y raya rojos.

Uso INDICADO

El uso indicado de la silla eléctrica es facilitar la movilidad de personas confinadas a una silla de ruedas pero con capacidad para manejar una silla eléctrica.

Datos de referencia:

Proveedor Quantum Rehab: _____

Dirección: _____

Numero de teléfono: _____

Fecha de compra: _____

NOTA: El presente manual de instrucciones recoge las últimas especificaciones e informaciones disponibles en el momento de su publicación. Quantum Rehab se reserva el derecho a aportar modificaciones en caso necesario. Cualquier modificación en nuestros productos puede provocar ligeras variaciones entre las ilustraciones y explicaciones de esta guía y el producto que ha comprado. En nuestro sitio web encontrará la versión última/actual de este manual.

NOTA: Este producto cumple las directivas y normativas WEEE, RoHS y REACH.

NOTA: Este producto cumple con la clasificación IPX4 (IEC 60529).

NOTA: Ni este producto o sus componentes están fabricados con látex de goma natural. Consulte al fabricante con respecto a cualquier accesorio o pieza de repuesto.



CONTENIDO

I.	INTRODUCCIÓN	4
II.	SEGURIDAD	5
III.	SU SILLA ELÉCTRICA	7
IV.	OPTIMIZAR EL CONFORT	11
V.	BATERÍAS Y SU CARGA	19
VI.	CUIDADO Y MANTENIMIENTO	23

I. INTRODUCCIÓN

SEGURIDAD

Bienvenido a Quantum Rehab. La silla eléctrica que acaba de adquirir combina los componentes más vanguardistas con lo último en **seguridad**, confort y estilo. Estamos seguros de que las características de su diseño le proporcionarán toda la utilidad que usted exige en sus tareas cotidianas. Aprenda a manejar y cuidar **correctamente** su silla eléctrica y podrá disfrutar de ella durante años.

Antes de utilizar su silla eléctrica por primera vez, **lea detenidamente** todas las instrucciones, advertencias y notas de este manual. Además, deberá leer todas las instrucciones, advertencias y notas de cualquier folleto de instrucciones adicional suministrado con su silla eléctrica y referente al mando, a la plataforma frontal o al asiento. Para garantizar su **seguridad**, recuerde que tanto usted como su proveedor, cuidador o profesional sanitario deberán utilizar el sentido común a la hora de manejar este producto.

Si hay algo que no entiende o si necesita ayuda adicional para la configuración o el funcionamiento, consulte con su proveedor Quantum Rehab. **El incumplimiento de las instrucciones de este manual y aquellas situadas en su silla podría provocarle lesiones corporales o problemas técnicos en su silla, además de invalidar la garantía del producto.**

ACUERDO DEL COMPRADOR SOBRE LA UTILIZACIÓN CORRECTA DEL PRODUCTO

Al aceptar la entrega de este producto, el comprador asegura que no cambiará, alterará o modificará el mismo, ni quitará o inutilizará o volverá inseguros los dispositivos de protección y seguridad del producto. Asimismo, se compromete a instalar los kits de actualización que regularmente proporcione Pride con objeto de mejorar o preservar la utilización correcta de este producto.

ENVÍO Y ENTREGA

Antes de utilizar su silla eléctrica, compruebe que no le falte ningún componente (algunos pueden venir empaquetados individualmente). Si le faltara alguna pieza de la silla, póngase en contacto de forma inmediata con su proveedor Quantum Rehab. Asimismo, si observa algún daño ocasionado durante el transporte, ya sea en el embalaje o el contenido, póngase en contacto con el transportista.

NOTA: Si perdiera o extraviara este manual, póngase en contacto con nosotros y le enviaremos inmediatamente uno nuevo.

II. SEGURIDAD

SÍMBOLOS DE SEGURIDAD

Estos símbolos aparecen en su silla eléctrica y sirven para identificar advertencias, acciones obligatorias o prohibidas. Asegúrese de que los ha leído y comprendido perfectamente.

NOTA: En la Guía de Seguridad del Usuario suministrada con su silla de ruedas eléctrica encontrará la explicación de otras advertencias de uso. Familiarícese con todas las advertencias de uso y otra información de seguridad indicadas en la Guía de Seguridad del Usuario y remítase regularmente a esta fuente.



Lea con atención la información del manual de usuario.



Bloqueado y en modo conducción.

Coloque la unidad sobre una superficie llana y sítiase a un lado de ésta para cambiar del modo conducción al modo manual, o viceversa.

Desbloqueado y en modo manual.



Indica los puntos de sujeción de la silla eléctrica.



NO cumple con las normas ISO 7176-19 para transporte ocupado en vehículos a motor.



Equipo de Clase II



Fabricado en

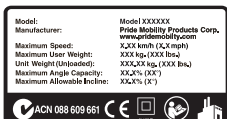

Etiqueta de información de la silla eléctrica

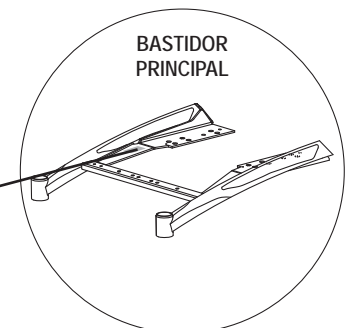

II. SEGURIDAD

PAUTAS GENERALES



¡OBLIGATORIO! Antes de manejar su nueva silla eléctrica por primera vez, lea detenidamente este manual de utilización.

Esta silla eléctrica es un dispositivo que incorpora las últimas tecnologías tendentes a aumentar la movilidad del usuario. Quantum Rehab ofrece una amplia gama de productos ajustados a las necesidades individuales de los usuarios de sillas eléctricas. Recuerde que la decisión final acerca de la compra de un determinado tipo de silla eléctrica es responsabilidad exclusiva del usuario de dicha silla, capaz de tomar tal decisión, y de su profesional sanitario (por ej., médico, terapeuta, etc.).

El contenido de este manual está supeditado a los ajustes realizados por un experto en tales dispositivos para adaptarlo al usuario, habiendo asistido al profesional sanitario prescriptor o al proveedor Quantum Rehab en lo que respecta a la asistencia para la utilización de este producto.

Existen determinadas situaciones, como algunas enfermedades, para las que será obligatoria la presencia de personal debidamente cualificado durante el manejo de la silla. Esta persona encargada podrá ser un miembro de la familia o un asistente sanitario especializado en ayudar a los usuarios de sillas eléctricas en sus tareas diarias.

Al empezar a utilizar la silla eléctrica en sus tareas cotidianas, probablemente se encuentre con situaciones para las que necesite una mayor práctica. Tómese el tiempo necesario. Pronto sentirá una mayor confianza y tendrá un mayor control en el manejo de su silla a través de puertas, o al entrar o salir de ascensores, en rampas o en superficies irregulares.

Seguidamente, se muestran algunas precauciones, trucos y otras consignas de seguridad que le ayudarán a familiarizarse con el funcionamiento de su silla eléctrica.

Inspección de seguridad previa

Familiarícese con su silla eléctrica y sus funciones. Quantum Rehab le recomienda que realice una inspección previa de seguridad para confirmar que su silla eléctrica funciona de manera correcta y segura. Antes de conducirla por primera vez, pida a su proveedor Quantum Rehab que la instruya en la utilización correcta de su silla eléctrica.

Antes de utilizar la silla eléctrica, inspeccione lo siguiente:

- Compruebe que el inflado de los neumáticos es el correcto. Mantenga pero no supere la presión de aire en psi/bares/kPa indicada en cada rueda (en caso de ruedas neumáticas).
- Compruebe todas las conexiones eléctricas. Asegúrese de que estén tensas y sin corrosión.
- Compruebe todas las conexiones del mando al panel eléctrico. Asegúrese de que estén bien tensadas.
- Compruebe los frenos. Consulte el capítulo VI, “Cuidado y mantenimiento”.
- Compruebe la carga de las baterías. Consulte el capítulo V, “Baterías y su carga”.
- Compruebe que las palancas de modo manual están en el modo conducción antes de sentarse en su silla eléctrica.

NOTA: Si encuentra algún problema, póngase en contacto con su proveedor *Quantum Rehab*.

III. SU SILLA ELÉCTRICA

LA SPARKY

Su silla eléctrica está formada por dos piezas principales: el asiento y la base eléctrica (**fig. 1 y 2**). Generalmente, el asiento incluye los reposabrazos, el respaldo y le base de asiento. La base eléctrica incluye los dos motores y los frenos, dos ruedas motrices, dos ruedas orientables, dos ruedas antivuelco, dos baterías y los componentes eléctricos.



Figura 1. La Sparky

III. SU SILLA ELÉCTRICA

Componentes eléctricos

Los componentes eléctricos están ubicados en la la parte delantera de la base de alimentación (**fig. 2**).

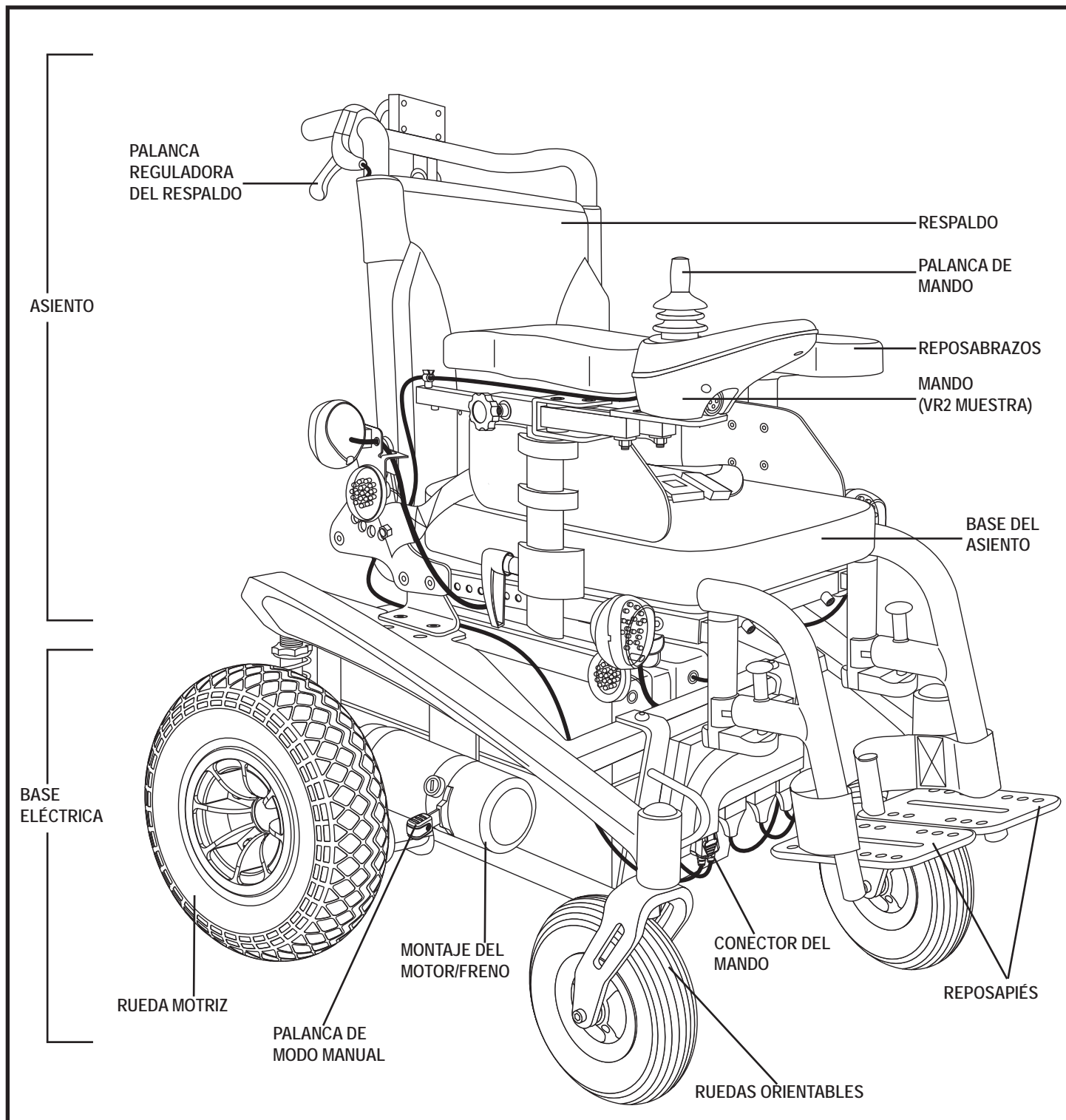
Disyuntor principal: El disyuntor principal es un elemento que optimiza la seguridad de su silla eléctrica. Cuando las baterías y motores están sobrecargados (por ej. por carga excesiva), el disyuntor principal entra en funcionamiento para evitar posibles daños en los motores y componentes eléctricos. Cuando el disyuntor interrumpa la corriente, deje “descansar” su silla eléctrica durante aprox. un minuto. Seguidamente, pulse el botón del disyuntor, accione el mando y continúe con el modo de funcionamiento normal. Si el disyuntor interrumpe la corriente regularmente, consulte a su proveedor Quantum Rehab. El disyuntor principal es ubicados en la la parte posterior de la base de alimentación (**fig. 2**).

Conector del mando: Es donde el mando se conecta con la base del motor. En el caso del mando VR2, el conector del mando se ubica en la parte delantera de la base del motor (**fig. 1**). En el caso del mando Q-Logic, el conector del mando se ubica en la parte trasera de la caja electrónica montada en los tubos del asiento.



Figura 2. Base eléctrica de Sparky (controlador VR2 muestra)

III. SU SILLA ELÉCTRICA

Palancas duales de modo manual

Para su comodidad, su silla eléctrica está equipada con dos palancas para avanzar en modo manual. Estas palancas están ubicadas sobre cada motor y le permiten desactivar los motores de conducción para manejar la silla manualmente. Usted puede empujar manualmente la silla por el respaldo del asiento.

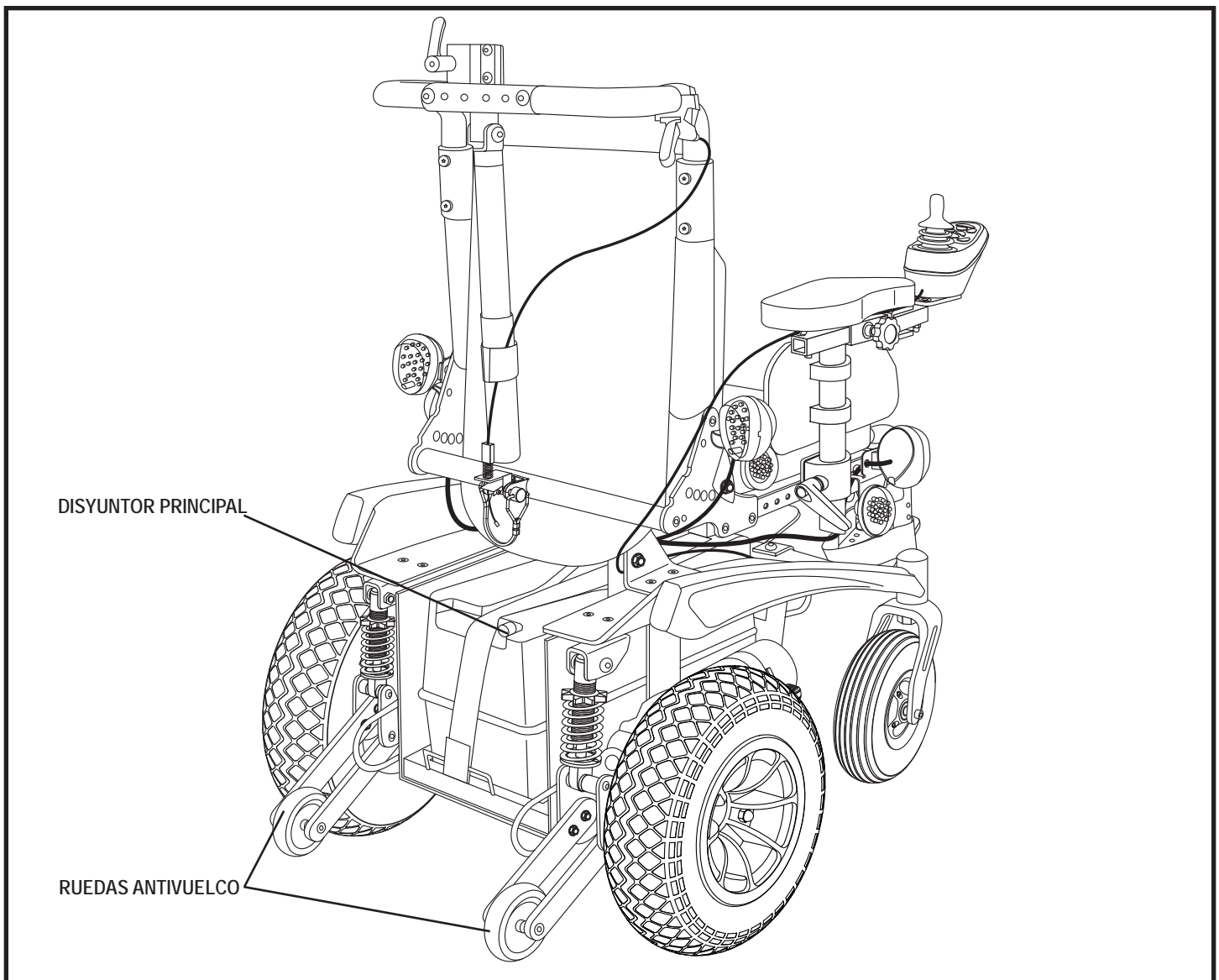

¡ADVERTENCIA! ¡No utilice la silla eléctrica con los motores desactivados! No utilice el modo manual en las pendientes, ya que la silla podría rodar descontroladamente. Utilice el modo manual únicamente sobre superficies planas.

¡ADVERTENCIA! Es muy importante recordar que cuando la silla eléctrica se encuentra en modo manual, el sistema de frenos está desactivado.

Para activar o desactivar los motores:

1. Empuje las palancas hacia abajo para desactivar los motores (**fig. 3**) (motor desactivado).
2. Tire de las dos palancas hacia arriba para activar los motores (**fig. 4**) (motor activado).

NOTA: Si le resulta difícil mover alguna palanca, mueva ligeramente la silla eléctrica hacia atrás o hacia delante. La palanca recuperará así la posición deseada.

¡ADVERTENCIA! Evite manipular con demasiada fuerza las palancas del modo manual.



¡ADVERTENCIA! No utilice los pies para manejar las palancas del modo manual. No se ponga de pie en las palancas del modo manual. Manipular las palancas del modo manual con demasiada fuerza podría dañar las palancas, los motores y los frenos.

¡ADVERTENCIA! No utilice las palancas de modo manual como puntos de sujeción para inmovilizar el producto.



Figura 3. Modo manual (motor desactivado)



Figura 4. Modo conducción (motor activado)

III. SU SILLA ELÉCTRICA

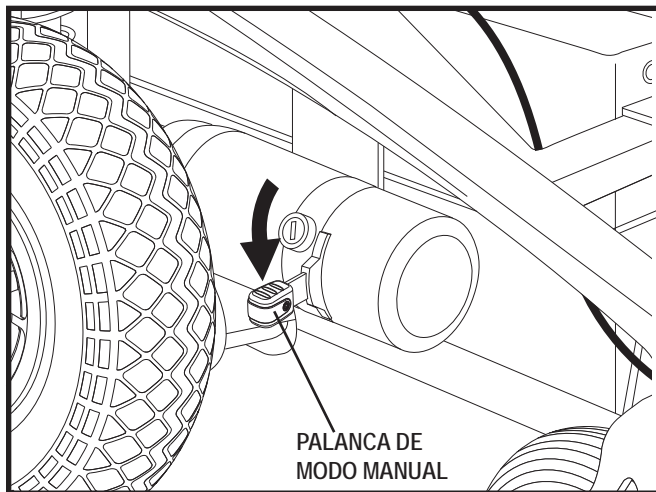
Puntos de sujeción de la silla eléctrica

La silla de ruedas eléctrica está equipada con cuatro (4) puntos de sujeción que sirven para inmovilizar la silla de ruedas durante su transporte dentro de un vehículo a motor. Cada uno de los puntos de sujeción está claramente designado a tal efecto.

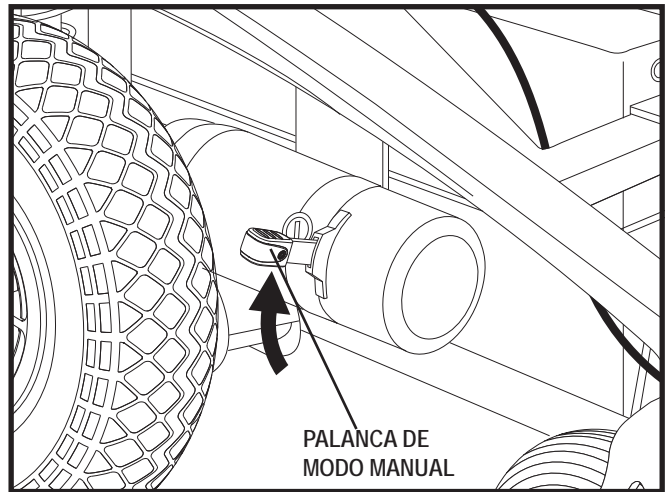
Para inmovilizar la silla de ruedas eléctrica:

- Inmovilice siempre la silla dentro del vehículo mirando hacia delante.
- Amarre las cuatro correas de sujeción únicamente a los puntos de sujeción designados a tal efecto e indicados mediante el símbolo de un ancla en la silla (fig. 5 y 6). Apriete las correas para evitar cualquier movimiento en la silla eléctrica.
- Nunca sujete las correas a piezas extraíbles o regulables de la silla de ruedas tales como reposabrazos, reposapiés o rudas.
- Coloque los puntos de anclaje de las correas posteriores justo por detrás de los puntos de sujeción posteriores de la silla. Las correas frontales deben amarrarse a los puntos de anclaje del suelo, que tendrá una anchura ligeramente superior a la de la silla de ruedas para incrementar así su estabilidad (fig. 6).



¡OBLIGATORIO! La silla eléctrica debe utilizarse siguiendo las instrucciones del fabricante. Si tiene alguna duda del funcionamiento correcto de su silla de ruedas eléctrica, póngase en contacto con su proveedor Quantam Rehab.



Figura 5. Soportes del sistema de sujeción durante el traslado



Figura 6. Sistema de sujeción durante el traslado (silla sin ocupante)

IV. OPTIMIZAR EL CONFORT

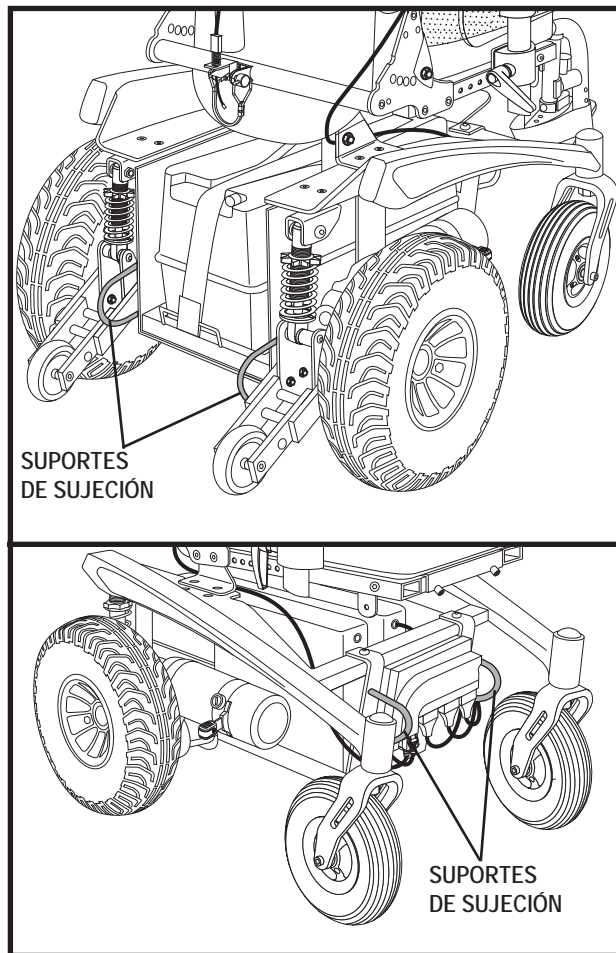
OPTIMIZAR EL CONFORT

Una vez familiarizado con el funcionamiento de su silla eléctrica, puede que necesite realizar algunos ajustes para mejorar su comodidad, como por ejemplo, la altura y el ángulo del asiento o del reposapiés, el ángulo del reposabrazos o la posición del regulador. Si su silla está equipada con un sistema de asiento opcional, consulte la información incluida en el manual correspondiente o contacto con su proveedor Quantum Rehab.

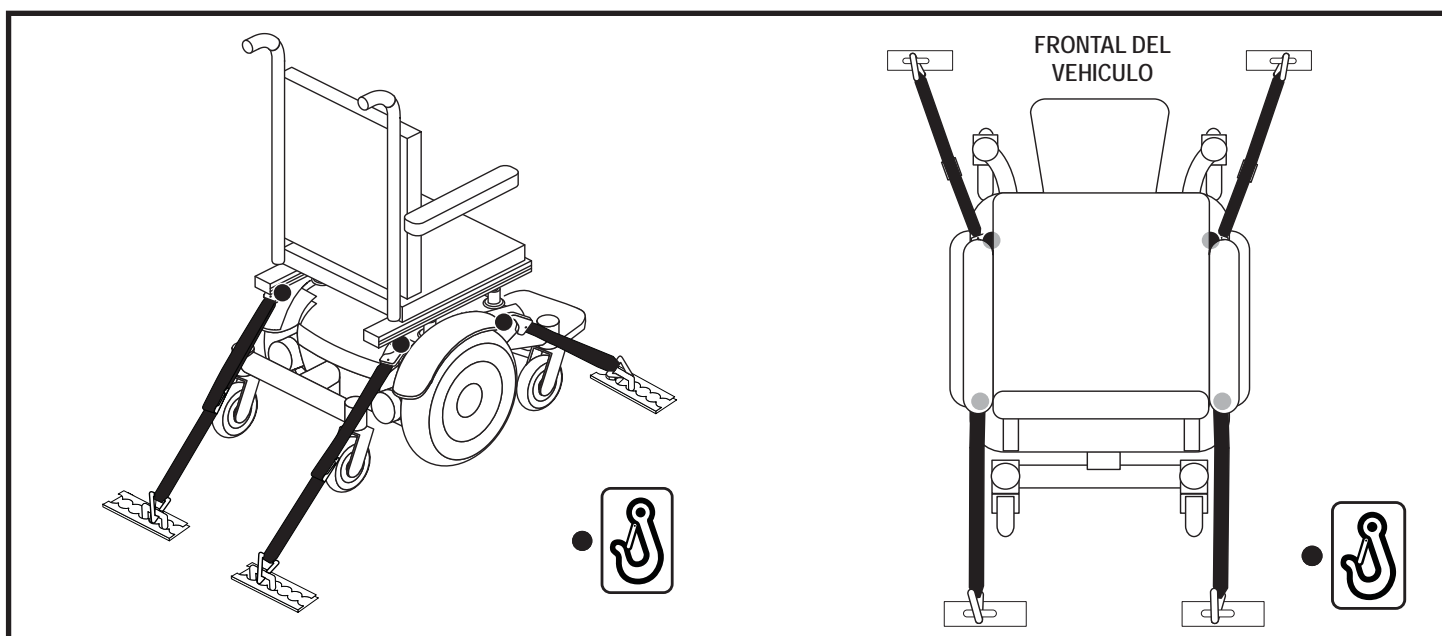
¡ADVERTENCIA! El centro de gravedad de su silla eléctrica viene predeterminado de fábrica para adecuarse a las necesidades de la mayoría de usuarios. Su proveedor Quantum Rehab ha evaluado su silla eléctrica y realizado los ajustes necesarios para ajustarla a sus necesidades particulares. Antes de cambiar la configuración de su asiento, póngase en contacto con Quantum Rehab o su proveedor Quantum Rehab.



¡ADVERTENCIA! Algunas de las piezas de la silla son bastante pesadas, por lo que deberá pedir ayuda para levantarlas. Antes de desmontar la silla, consulte el cuadro de especificaciones para conocer el peso de cada pieza.

¡ADVERTENCIA! No realice ningún ajuste en la silla mientras el usuario permanezca sentado en ella.

NOTA: Toda contratuerca de nylon que haya sido retirada durante el desmontaje o ajuste de la silla eléctrica, deberá ser reemplazada por una nueva. Las contratuercas de nylon no pueden volver a utilizarse ya que se dañaría la inserción de nylon, provocando un ajuste menos seguro. Dispone de contratuercas de nylon de recambio en su ferretería local o puede conseguirlas a través de su proveedor Quantum Rehab.

Para optimizar el confort de su silla, necesitará las siguientes herramientas:

- 4-mm - llaves allen (hexagonales)
- 5-mm - llaves allen (hexagonales)
- 6-mm - llaves allen (hexagonales)
- 10/13-mm - llave tubo

Ajuste manual para reclinar el respaldo trasero

El asiento puede estar equipado con una correa para reclinación manual que permite ajustar el ángulo del respaldo.



¡ADVERTENCIA! Este procedimiento debe ser realizado por un asistente calificado.

Para ajustar el ángulo del respaldo trasero:

1. Jale de la correa de ajuste en la parte inferior del respaldo (**fig. 7**).
2. Ajuste el respaldo al ángulo deseado según la comodidad del operador.
3. Libere la correa de ajuste cuando el respaldo esté al ángulo deseado.



Figura 7. Ajuste de reclinación manual del respaldo

IV. OPTIMIZAR EL CONFORT

Ajuste de los sistemas de posicionamiento eléctricos

Su silla de ruedas eléctrica puede estar equipada con un sistema de inclinación eléctrico. En el caso del mando VR2, puede cambiar la posición del sistema de asiento, puede cambiar la posición del sistema de asiento, usando el mando y una caja del interruptor. En el caso del mando Q-Logic, usted usa una palanca de selección del modo y la palanca de mando para ajustar la inclinación.

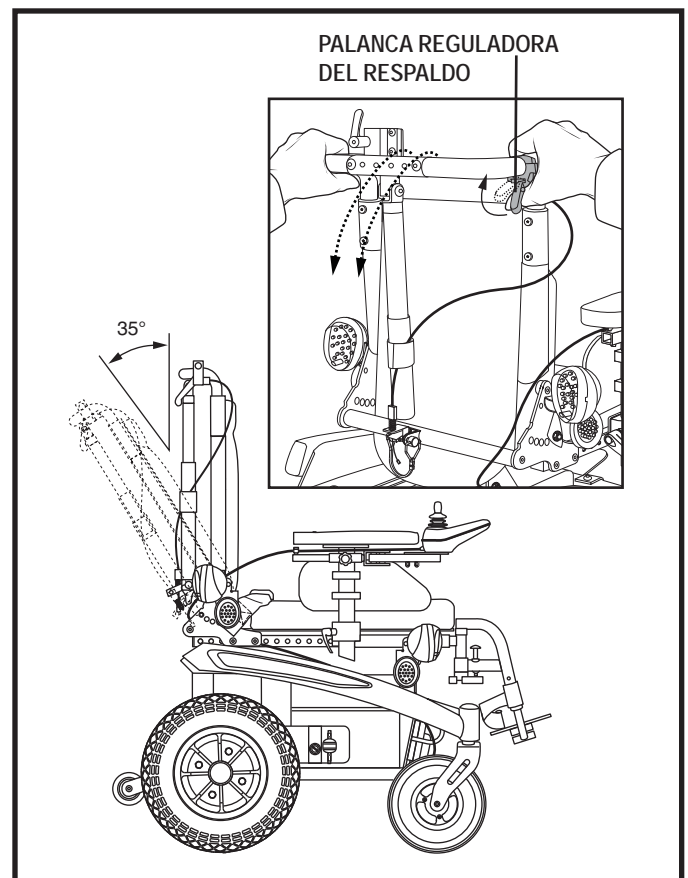
NOTA: Para más información sobre el asiento de elevación eléctrica, consulte la información incluida en el manual correspondiente o contacte con su proveedor autorizado *Quantum Rehab*.

¡ADVERTENCIA! Pasados unos pocos segundos después de que el asiento haya alcanzado el tope máximo o mínimo, no deje que el motor siga funcionando, ya que podría resultar dañado.

¡ADVERTENCIA! El asiento de elevación eléctrica sólo podrá utilizarse en superficies llanas. Nunca levante el asiento de su posición más baja en superficies inclinadas. Siga esta advertencia para evitar posibles vuelcos de la silla eléctrica.



¡ADVERTENCIA! No levante el asiento de su posición más baja cuando maneje la silla por superficies irregulares o con baches. Siga esta advertencia para evitar posibles vuelcos.

¡ADVERTENCIA! Nunca levante el asiento cuando la silla esté en modo de conducción manual.

¡ADVERTENCIA! Abróchese siempre el cinturón de seguridad cuando utilice el asiento de elevación eléctrica.



¡ADVERTENCIA! ¡Puntos de pinzamiento! Mantenga despejada la zona del pulsador cuando baje el asiento eléctrico.



Figura 8. Ajuste de sistema de posicionamiento poder

IV. OPTIMIZAR EL CONFORT

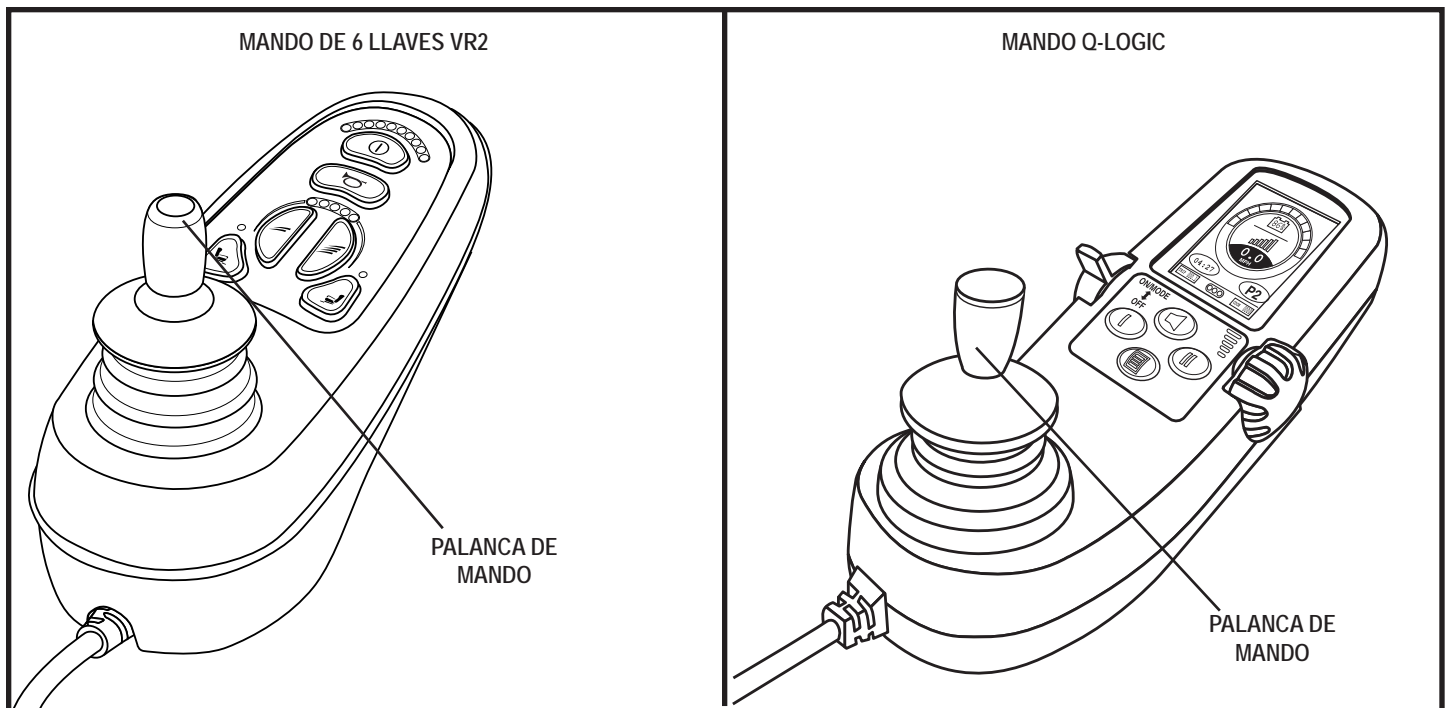

¡ADVERTENCIA! Cambiar la profundidad y el ancho del sistema de asiento afectará la capacidad máxima de peso de la silla de ruedas eléctrica. Vaya a las especificaciones del producto.

Ajuste de la profundidad del asiento

Puede ajustar la profundidad del asiento de 25.4 a 35.56 cm (10 a 14 pulgadas).

Para ajustar la profundidad del asiento:

1. Retire el cojín del asiento.
2. Retire los tornillos de ajuste de profundidad del asiento a cada lado del asiento (**fig. 10**).
3. Posicione el asiento a la profundidad deseada.
4. Vuelva a colocar los tornillos de ajuste de profundidad del asiento a cada lado del asiento.
5. Vuelva a colocar el cojín del asiento.

Ajuste del ancho del asiento

El ancho del asiento se puede ajustar entre 25.4 to 35.56 cm (10 to 14 pulgadas).

Para ajustar el ancho del asiento:

1. Retire el cojín del asiento y la cubierta del respaldo elástico.
2. Afloje los cuatro pernos de la base del asiento (**fig. 10**).
3. Retire los cuatro pernos en las barras de montaje del accionador en el respaldo.
4. Ajuste la base del asiento y las correas reutilizables del respaldo elástico al ancho deseado.
5. Reinstale los cuatro pernos en las barras de montaje del accionador.
6. Ajuste los cuatro pernos en la base del asiento.
7. Reinstale el cojín del asiento y la cubierta del respaldo elástico.

Ajuste de profundidad del reposapiernas

Puede ajustar la profundidad del reposapiernas de 25.4 to 35.56 cm (10 to 14 pulgadas).

Para ajustar la profundidad del reposapiernas:

1. Afloje el perno de la base del reposapiernas (**fig. 11**).
2. Vuelva a posicionar la base del reposapiernas a la profundidad de asiento deseada.
3. Ajuste el perno de la base del reposapiernas.
4. Ajuste la profundidad del otro reposapiernas de ser necesario.



Figura 9. Ajuste de la profundidad del asiento



Figura 10. Ajuste del ancho del asiento

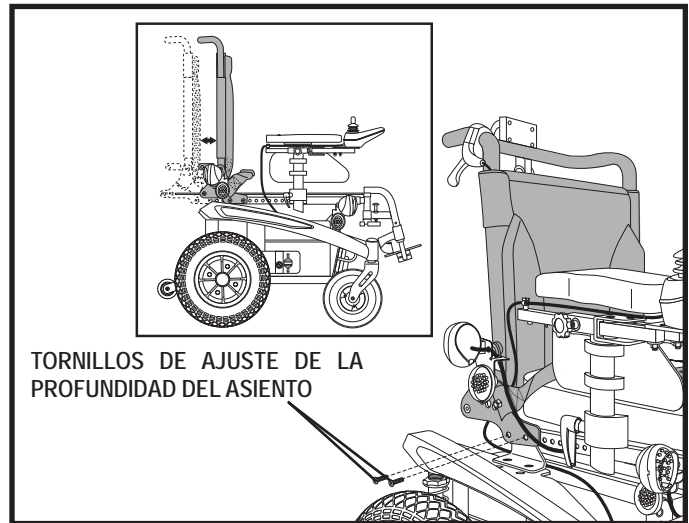

Figura 11. Ajuste de la profundidad del reposapiernas

IV. OPTIMIZAR EL CONFORT

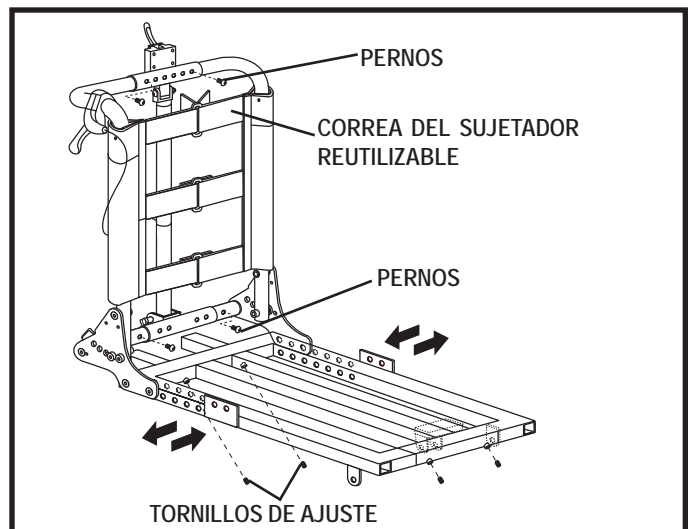
Altura del reposabrazos

El rango de ajuste de la altura del reposabrazos es 5 cm (2 pulgadas). Este rango se mide desde la base del asiento hasta la parte superior de la almohadilla del reposabrazos.

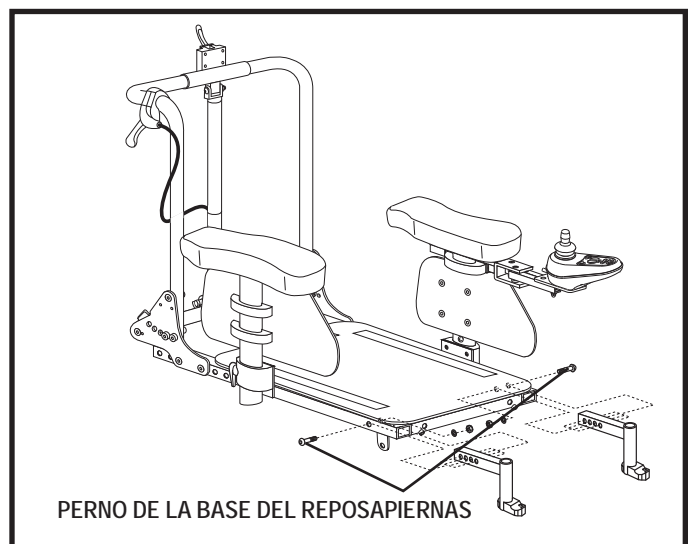
Para quitar el conjunto del reposabrazos:

1. Tire hacia fuera de la palanca de bloqueo del reposabrazos (**fig. 12**).
2. Levante el conjunto del reposabrazos.

Para instalar el conjunto del reposabrazos:

1. Coloque el ensamblaje del reposabrazos en la base del reposabrazos (**fig. 12**).
2. Ajuste la palanca del reposabrazos.

Para ajustar la altura:

1. Tire hacia fuera de la palanca de bloqueo del reposabrazos (**fig. 12**).
2. Retire la reposabrazos (**fig. 12**).
3. Suba o baje el reposabrazos a la posición deseada (**fig. 13**).
4. Reinstale la reposabrazos.
5. Apriete la palanca de bloqueo del reposabrazos.
6. En caso necesario, repita la acción del lado opuesto.

Ajuste de la profundidad del reposabrazos

Puede ajustar la profundidad de los reposabrazos.

Para ajustar la profundidad del reposabrazos:

1. Afloje los dos tornillos de ajuste de profundidad que están debajo de la base del reposabrazos (**fig. 13**).
2. Ajuste el reposabrazos a la profundidad deseada.
3. Apriete los dos tornillos.
4. Repita el procedimiento para el otro lado, de ser necesario.

Ajuste de la profundidad de la almohadilla del reposabrazos

También puede ajustar la profundidad de las almohadillas del reposabrazos (**fig. 14**).

Para ajustar la profundidad de las almohadillas del reposabrazos:

1. Retire los cuatro tornillos y las cuatro inserciones de aluminio de la parte inferior de la almohadilla del reposabrazos (**fig. 14**).
2. Coloque las cuatro inserciones de aluminio en los cuatro orificios en la parte inferior de la almohadilla del reposabrazos para que se correspondan con la profundidad deseada de la almohadilla del reposabrazos.
3. Posicione la almohadilla del reposabrazos según lo deseado.



Figura 12. Ajuste del ancho de los reposapiernas



Figura 13. Remoción/instalación del reposabrazos

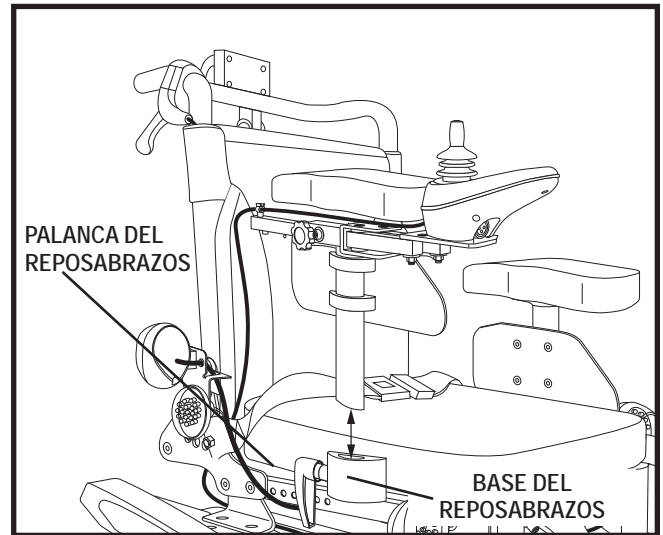

Figura 14. Ajuste de la altura de la base del reposabrazos

IV. OPTIMIZAR EL CONFORT

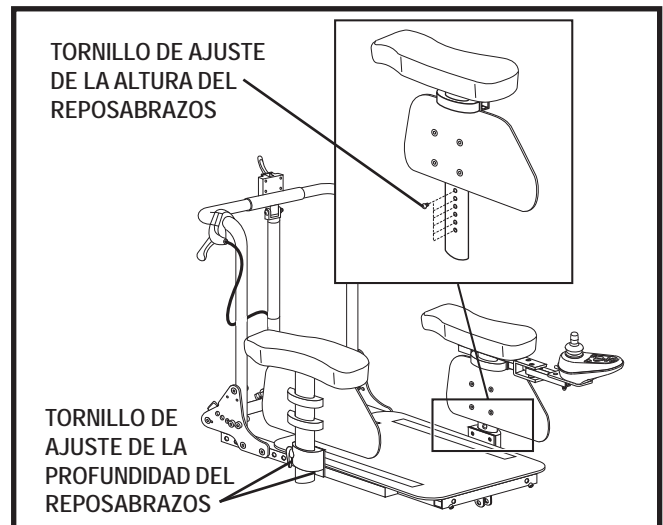
4. Reinstale los cuatro tornillos y ajuste.
5. Repita el procedimiento en el otro lado, de ser necesario.

Extracción del reposapiés giratorio (SFR)

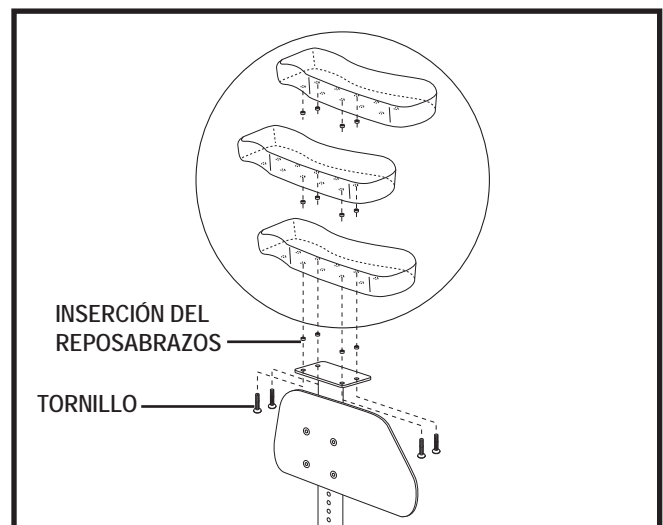
Los reposapiés giratorios (SFR) se pueden mover o extraer para facilitar los traslados y el transporte de su silla de ruedas eléctrica.

Para mover el SFR a un lado:

1. Presione la palanca de desbloqueo a un lado o al otro (**fig. 15**).
2. Mueva el SFR a un costado.
3. Repita la operación con el otro lado si es necesario.

Para extraer el SFR:

1. Mueva el SFR a un costado.
2. Levante el SFR.
3. Repita la operación con el otro lado si es necesario.

Longitud de la plataforma para pies del reposapiés giratorio (SFR)

Usted puede cambiar la longitud de la plataforma para pies del SFR.

Para modificar la longitud de la plataforma para pies del SFR:

1. Retire los tornillos del SFR (**fig. 16**).
2. Ajuste la plataforma para pies hasta alcanzar la longitud deseada.
3. Vuelva a colocar los tornillos en el SFR.
4. Repita la operación con el otro lado si es necesario.



Figura 15. Reposapiés giratorio



Figura 16. Ajuste giratorio

IV. OPTIMIZAR EL CONFORT

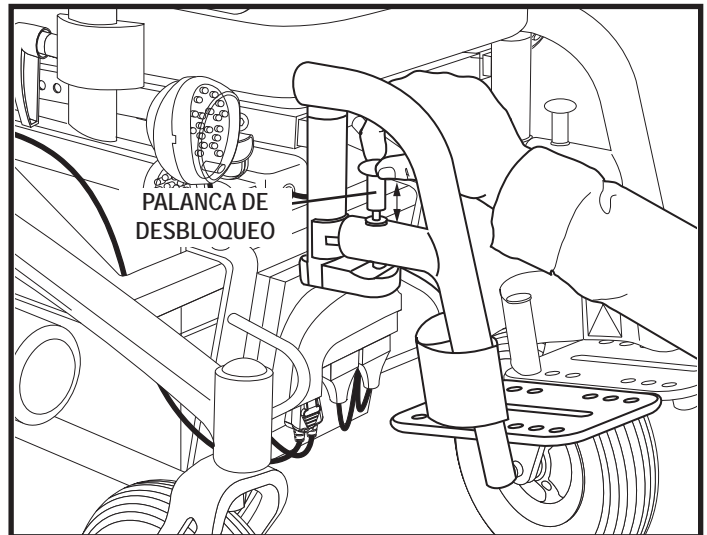
Longitud de la plataforma para pies del reposapiernas elevado (ELR)

Usted puede modificar la longitud de la plataforma para pies del reposapiernas entre 22.23-29.85 cm (8.75-11.75 pulgadas). Esta longitud se mide desde la plataforma para pies del ELR hasta la parte superior del ELR (fig. 17).

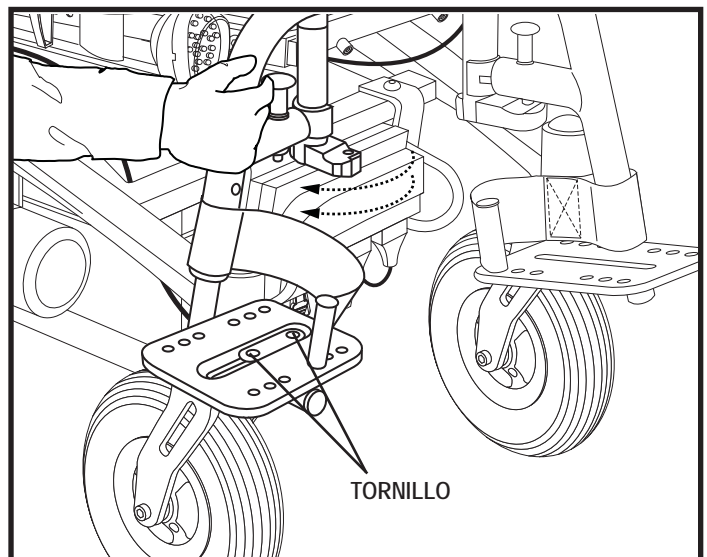
Para modificar la longitud de la plataforma para pies del ELR:

1. Desajuste los tornillos en la parte trasera del ELR.
2. Ajuste la plataforma para pies hasta alcanzar la longitud deseada.
3. Ajuste los tornillos en la parte trasera del ELR.
4. Repita la operación con el otro reposapiernas.

Ángulo del reposapiernas elevado (ELR)

Usted puede modificar el ángulo del ELR (fig. 17).

Para modificar el ángulo del ELR:

1. Para elevar, jale del ELR hacia arriba hasta la posición deseada.
2. Para bajar, jale de la palanca de desbloqueo del ELR y baje el ELR hasta la posición deseada.

Almohadilla para pantorrilla del reposapiernas elevado (ELR)

Usted puede modificar la altura y la profundidad de la almohadilla para pantorrilla del ELR (fig. 18).

Para modificar la profundidad de la almohadilla para pantorrilla del ELR:

1. Retire el tornillo para desajustar la almohadilla del soporte para la almohadilla.
2. Mueva la almohadilla hacia adentro o hacia fuera hasta la posición deseada.
3. Vuelva a colocar el tornillo para volver a ajustar la almohadilla en su soporte.
4. Repita la operación con el otro lado.

Para modificar la altura de la almohadilla para pantorrilla del ELR:

1. Rote la almohadilla en dirección a usted para desenganchar la almohadilla del ELR.
2. Mueva la almohadilla hacia arriba o hacia abajo hasta la posición deseada.
3. Rote la almohadilla en dirección opuesta a usted para asegurar la almohadilla en el ELR.
4. Repita la operación con el otro lado si es necesario.



Figura 17. Ajuste de la plataforma para pies del ELR



Figura 18. Ajuste de la almohadilla para pantorrilla del ELR

IV. OPTIMIZAR EL CONFORT

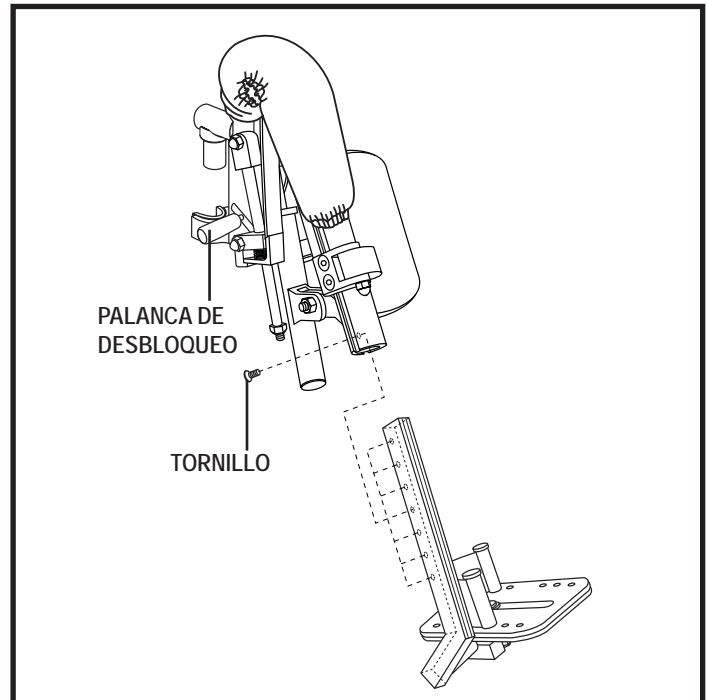
Posición del mando

Puede mover el mando más dentro o fuera del reposabrazos o cambiarlo de posición para un usuario diestro o zurdo.

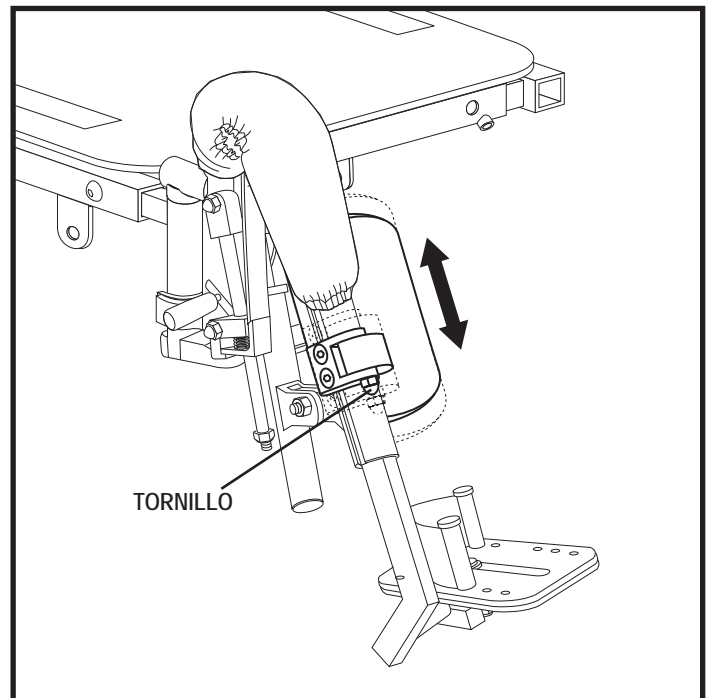
NOTA: Para cambiar la posición del mando para uso con la mano izquierda o la mano derecha, contacte a su proveedor de Quantum Rehab.



¡OBLIGATORIO! ¡Evite daños en el cable del mando! Evite disponer el cable del mando por el exterior de la parte acolchada del reposabrazos. Disponga el cable bajo el reposabrazos o hacia dentro de su parte acolchada. Utilice los puntos de sujeción correctos para que los cables del mando no queden atrapados en las ruedas motrices, pinzados en la estructura del asiento o se dañen al pasar por una puerta.



Figura 19. Posición del mando

Desplazamiento del regulador:

1. Afloje el tornillo a presión del soporte del regulador (fig. 19).
2. Deslice el regulador a lo largo del reposabrazos hasta lograr la posición deseada.
3. Apriete el tornillo de presión para sujetar el regulador.

Ruedas antivuelco

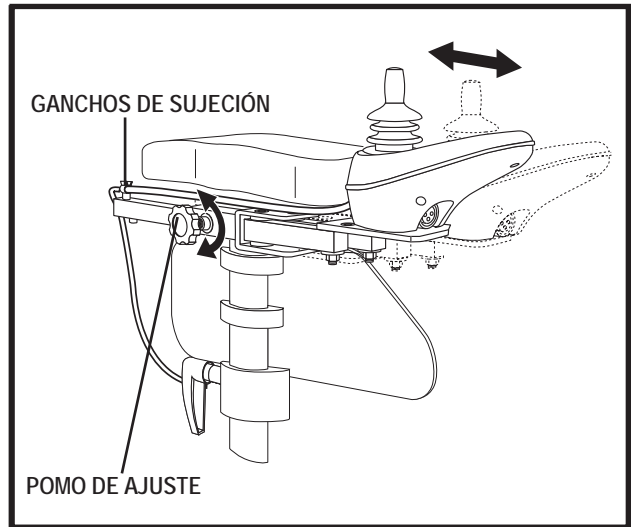
Las ruedas antivuelco son una característica de seguridad integral y muy importante de su silla de ruedas. Están atornilladas al chasis en la parte trasera de su silla de ruedas eléctrica (fig. 20).



¡PROHIBIDO! No retire las ruedas antivuelco ni modifique su silla de ruedas eléctrica de ninguna manera que no esté autorizada por Quantum Rehab.



Figura 20. Ruedas antivuelco

IV. OPTIMIZAR EL CONFORT

Cinturón de seguridad

Su silla eléctrica puede estar equipada con un cinturón de seguridad que puede ajustarse para un mayor confort (fig. 21). Su función es evitar que el usuario se deslice hacia delante o hacia abajo. El cinturón no está diseñado para limitar los movimientos.

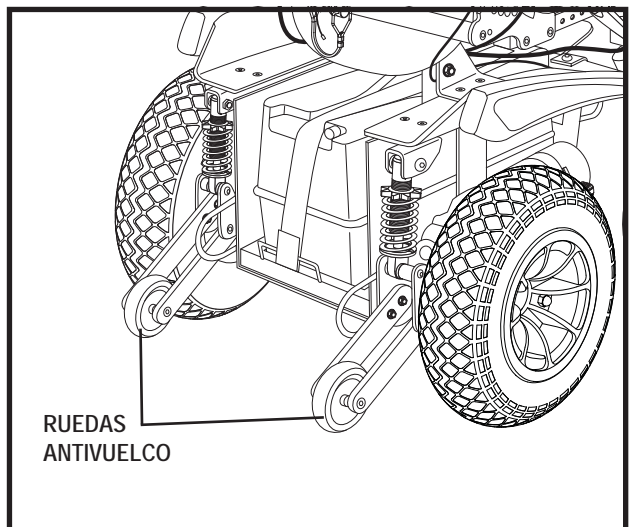

¡ADVERTENCIA! El cinturón de la silla no está pensado para ser utilizado como cinturón de seguridad dentro de un vehículo a motor. Tampoco podrá utilizar su silla eléctrica como si fuera el asiento de otro vehículo. Las personas que viajen en un automóvil deben utilizar los cinturones diseñados por el fabricante de éste.

¡ADVERTENCIA! Deberá llevar abrochado el cinturón de seguridad en todo momento. No deje que el cinturón cuelgue o arrastre por el suelo ya que podría enredarse con las ruedas.

Para instalar el cinturón de seguridad:

1. Inserte el tornillo a través de la lengüeta de soporte en el extremo del cinturón de posicionamiento y luego a través del respaldo (fig. 21).
2. Instale la tuerca en el ensamblaje y luego ajústela usando dos llaves ajustables.
3. Repita los pasos 1 y 2 para el otro lado.

Para ajustar el cinturón:

1. Sentado, introduzca la aleta metálica en el cuadro de plástico de la otra correa y presione hasta oír un clic.
2. Tire de la correa hasta encontrar una posición segura y cómoda que no le apriete demasiado.

Para desabrochar el cinturón de seguridad:

1. Presione el mecanismo de botón en la carcasa plástica.

¡OBLIGATORIO! Antes de cada utilización asegúrese de que el cinturón de seguridad esté bien sujeto a la silla eléctrica y esté adaptado para el usuario.



¡OBLIGATORIO! Antes de utilizar el vehículo su silla eléctrica, compruebe que el cinturón de seguridad no tenga ninguna pieza dañada, demasiado gastada, con polvo o suciedad, y que el pestillo de cierre esté en perfectas condiciones. Si encuentra algún problema, póngase en contacto con su proveedor Quantum Rehab para su mantenimiento o reparación.



Figura 21. Cinturón de seguridad

V. BATERÍAS Y SU CARGA

BATERÍAS Y SU CARGA

El Sparky utiliza 2 baterías de ciclo profundo y larga duración de 12V que vienen selladas y no necesitan mantenimiento. Al estar selladas, tampoco es necesario comprobar el nivel de electrolitos (fluido). Las baterías de ciclo profundo están pensadas para soportar grandes descargas. Aunque parecen iguales a las baterías de un automóvil, no son intercambiables, ya que estas últimas no soportan descargas elevadas durante un largo tiempo y no se aconseja utilizarlas en sillas eléctricas.

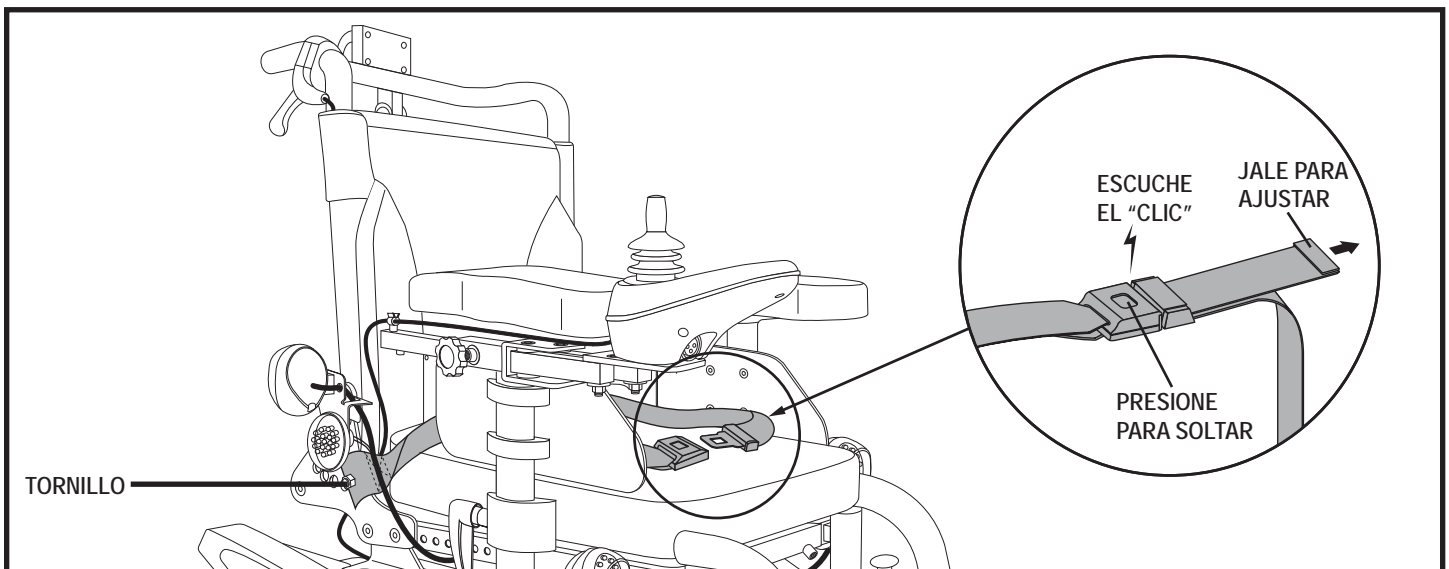

¡OBLIGATORIO! Los bornes y terminales de batería y otros accesorios relacionados contienen compuestos de plomo. Utilice gafas y guantes de protección y lave las manos tras su manipulación.



¡ADVERTENCIA! Si tiene alguna duda acerca de las baterías de su silla eléctrica, no dude en contactar con su proveedor Quantum Rehab.



¡PROHIBIDO! Use siempre dos baterías que sean idénticas, del mismo tipo, composición química y capacidad nominal (Ah). Consulte el cuadro de especificaciones de este manual y del manual suministrado con el cargador para saber el tipo de batería recomendado y su capacidad nominal.

Cargado de baterías

El cargador de baterías es primordial para conseguir una larga vida útil de sus baterías, y está diseñado para optimizar el rendimiento de su silla mediante una carga rápida, segura y sencilla.



¡PROHIBIDO! No quite el contacto de tierra del enchufe para evitar cualquier riesgo eléctrico. Si su toma de corriente tiene únicamente 2 orificios, instale un adaptador de 3 contactos adecuado.



¡PROHIBIDO! No conecte cables de prolongación al cable del cargador de batería, ya que podría provocar un riesgo eléctrico.



¡PROHIBIDO! Mientras las baterías se cargan, no deje que los niños jueguen cerca de la silla eléctrica sin supervisión. Quantum Rehab recomienda no cargar las baterías mientras la silla esté ocupada.



¡OBLIGATORIO! Antes de cargar las baterías, lea las instrucciones de carga en este manual y en el manual suministrado con el cargador de batería.



¡ADVERTENCIA! Durante el cargado de baterías se pueden generar gases explosivos. Mantenga su silla y el cargador alejados de fuentes ignífugas como llamas o chispas, y proporcione una ventilación adecuada durante el cargado de baterías.

¡ADVERTENCIA! Utilice el cargador externo suministrado para recargar las baterías de su silla. No utilice los cargadores utilizados en los automóviles.

¡ADVERTENCIA! Antes de cada uso, compruebe el estado de cargador, cables y conectores. Contacte con su proveedor Quantum Rehab si encontrara algún daño.



¡ADVERTENCIA! No intente abrir la carcasa del cargador de batería. Si el cargador no funcionara correctamente, contacte con su proveedor Quantum Rehab.

¡ADVERTENCIA! Tenga en cuenta que la carcasa del cargador puede acabar recalentándose durante la carga. Evite todo contacto con la piel y no deje el cargador sobre superficies a las que pueda afectar el calor.

¡ADVERTENCIA! Si el cargador de batería externo viene equipado con ranuras de ventilación, no obstruya el paso de dichas ranuras.



¡ADVERTENCIA! Salvo que su cargador haya sido probado y aprobado para exteriores, no lo exponga a condiciones ambientales extremas o adversas. Si hubiera sido expuesto a condiciones ambientales extremas o adversas, deberá dejarlo adaptar a las nuevas condiciones en interiores antes de volver a utilizarlo. Para más información, consulte el manual suministrado con su cargador de batería.

V. BATERÍAS Y SU CARGA

Utilización del cargador externo:

1. Coloque la parte posterior de su silla cerca de una toma de corriente.
2. Compruebe que el mando esté apagado y las palancas de modo manual, embragada. Consulte el capítulo III, “Su Silla Eléctrica”.
3. Enchufe el cargador externo al conector correspondiente en el mando (fig 22).
4. Conecte el cargador externo a la toma de corriente.



¡ADVERTENCIA! Los pilotos LED del cargador indican la progresión de la carga: cargador encendido, carga en curso y carga terminada. Si al cabo de 24 horas, el LED sigue sin indicar una carga completa, desenchufe el cargador de la toma de corriente y póngase en contacto con su proveedor Quantum Rehab. Para saber más sobre estos indicadores, consulte el manual suministrado con el cargador.



Figura 22. Cargado de baterías

5. Cuando las baterías estén totalmente cargadas, desenchufe el cable de alimentación de la toma de pared, enrollados y guárdelo en un lugar seguro.

Rodaje de las baterías

Deberá preparar las baterías para que éstas alcancen su máximo rendimiento:

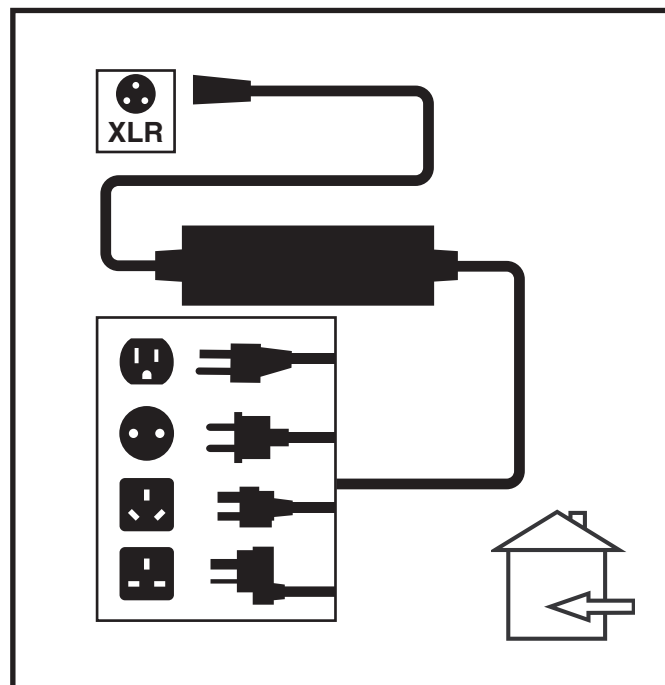
1. Cargue completamente las baterías antes de utilizarlas por primera vez. Así, conseguirá que rindan al 90% de su nivel máximo.
2. Conduzca su silla alrededor de la casa y en el patio. Al principio, despacio, sin alejarse demasiado hasta que no se haya familiarizado con los controles y haya rodado las baterías.
3. Cargue de nuevo las baterías completamente durante 8 a 14 horas y vuelva a manejar su silla. Las baterías rendirán ahora a más del 90% de su potencial.
4. Tras cinco ciclos de carga, las baterías habrán alcanzado el 100% de su nivel y le durarán durante mucho tiempo.

Preguntas más frecuentes (P+F)

Cómo funciona el cargador?

El cargador de batería utiliza la corriente estándar CA (corriente alterna) y la convierte en CC (corriente continua). Cuando el nivel de voltaje de las baterías es bajo, el cargador trabaja más duro para cargar las baterías. Cuando las baterías se aproximan a su nivel máximo de carga, el cargador trabaja menos para completar el ciclo. Una vez que las baterías han sido cargadas completamente, el amperaje del cargador ronda el cero. Así, se cargan las baterías evitando problemas de sobrecarga.

V. BATERÍAS Y SU CARGA

¿Puedo utilizar otro tipo de cargador?

Le recomendamos que utilice el cargador suministrado con su silla eléctrica, ya que es la herramienta más segura y eficaz para cargar las baterías. Evite la utilización de otros cargadores, como el cargador de batería de automóviles.

NOTA: *El cargador de su silla no funcionará si ha dejado descargar las baterías a niveles cercanos a cero voltios. Si esto ocurriera, pida ayuda a su proveedor Quantum Rehab.*

¿Con qué frecuencia debo recargar las baterías?

Deben tenerse en cuenta diversos factores. Así, depende de si utiliza la silla eléctrica a diario o si sólo lo hace de manera esporádica.

■ Uso Diario

Si utiliza el vehículo su silla eléctrica a diario, recargue las baterías al finalizar el día. Así, estará listo a la mañana siguiente. Si lo utiliza diariamente, le recomendamos que deje cargando las baterías de por lo menos 8 a 14 horas cada día. Recomendamos dejar cargando las baterías durante 4 horas más después de que el indicador muestre que la carga ha sido completada.

■ Uso Esporádico

Si utiliza la silla de manera esporádica (una vez a la semana o menos), deberá recargar las baterías al menos una vez por semana durante lo menos 24 horas.

NOTA: *Mantenga siempre las baterías cargadas y no deje que se descarguen completamente. Para las instrucciones sobre el cargado de baterías, consulte el manual suministrado con el cargador. Para mejorar el rendimiento y la vida de sus baterías, nosotros recomendamos cargar las baterías durante al menos 48 horas seguidas una vez al mes.*

¿Cómo puedo obtener el máximo rendimiento por carga?

En general, las situaciones ideales de conducción (terreno liso, plano y firme, sin viento, ni curvas o pendientes) son infrecuentes. En la mayoría de los casos, encontrará pendientes, ranuras en aceras, superficies mal pavimentadas y curvas. Estos factores afectan a la distancia que puedo recorrer (la duración o autonomía de las baterías). Para obtener el máximo rendimiento por cada carga de sus baterías:

- Antes de utilizar la silla, recargue completamente las baterías.
- Planee sus movimientos por adelantado para evitar planos inclinados.
- Limite el equipaje a los artículos imprescindibles.
- Intente llevar siempre una velocidad constante y evite una conducción a trompicones.
- Para mejorar el rendimiento y la vida de sus baterías, Quantum recomienda cargar las baterías durante al menos 48 horas seguidas una vez al mes.

¿Qué tipo de baterías debo utilizar?

Le recomendamos las baterías de ciclo profundo que vienen selladas y no necesitan mantenimiento. Tanto las baterías AGM como las de gel son baterías de ciclo profundo y su rendimiento es similar. Consulte el cuadro de especificaciones para obtener más información sobre las baterías utilizadas en su silla eléctrica.



¡ADVERTENCIA! Las baterías están fabricadas con materiales químicos corrosivos. Utilice únicamente baterías de gel o AGM; reducirá así los riesgos de derrame o explosión.

VI. BATERÍAS Y SU CARGA

¿Por qué mis baterías nuevas no rinden al máximo?

Las baterías de ciclo profundo utilizan una tecnología química distinta de las baterías para coches, las de níquel-cadmio u otros tipos de baterías. Las baterías de ciclo profundo están especialmente diseñadas para proporcionar energía, ir agotando su carga y luego permitir una recarga relativamente rápida. Las baterías de gel o AGM deben ser recargadas con la mayor frecuencia posible, ya que no disponen de la “memoria” de las baterías de níquel-cadmio.

Nos, trabajamos en estrecha colaboración con el fabricante de nuestras baterías para ofrecerle la batería que mejor se adapte a su silla. Nuevas baterías llegan continuamente a Pride y son reexpedidas una vez que han sido cargadas. Durante el transporte, las baterías son expuestas a temperaturas extremas que pueden influir en su rendimiento inicial. El calor puede disminuir su carga, y el frío ralentizar la energía disponible y alargar el tiempo necesario para volver a cargar la batería (lo mismo que ocurre en el automóvil).

Serán necesarios unos cuantos días para que la temperatura de la batería se estabilice y se ajuste a la nueva temperatura ambiente. Por otra parte, deberán pasar varios “ciclos de carga” (vacío parcial seguido de recarga completa) antes de lograr el equilibrio químico esencial para obtener el máximo rendimiento y la máxima duración de la batería. Así, resulta esencial que se tome el tiempo necesario durante el periodo de adaptación o “rodaje” de las nuevas baterías.

¿Cómo puedo prolongar la vida de mis baterías?

Una batería de alto rendimiento completamente cargada es garantía de larga vida y alto rendimiento. Siempre que sea posible, mantenga las baterías completamente cargadas. Las baterías que se dejan descargar con frecuencia, no se cargan con regularidad o se guardan antes de haberlas recargado pueden dañarse de forma permanente, afectando al funcionamiento de su silla y limitando la vida de las mismas.

NOTA: La vida útil de una batería suele estar relacionada con los cuidados de mantenimiento.

¿Cómo debo guardar mi silla eléctrica y sus baterías?

Si no utiliza su silla de manera regular, le recomendamos que cuide las baterías recargándolas, al menos, una vez por semana.

Si no piensa utilizar su silla durante un periodo prolongado, recargue completamente las baterías antes de guardarla. Desenchufe los conectores de batería y guarde su silla en un lugar seco y templado. Evite las temperaturas extremas, como el frío o el calor intensos, y nunca intente recargar una batería congelada. Si su batería está congelada, caliéntela durante varios días antes de proceder a su carga.

Utilización del transporte público

Las baterías de gel y AGM están diseñadas para ser utilizadas en sillas eléctricas y otros vehículos motorizados. Generalmente, las baterías de plomo selladas están indicadas en cualquier medio de transporte, como aviones, autobuses y trenes. Si tiene pensado utilizar el transporte público, póngase en contacto previamente con la compañía de transporte para conocer sus requisitos específicos.

Expedición de su silla eléctrica

Si desea utilizar los servicios de un transportista para expedir la silla a su destino final, embálela en su contenedor original y envíe las baterías en cajas separadas.

VI. CUIDADO Y MANTENIMIENTO

CUIDADO Y MANTENIMIENTO

Su Sparky es una silla eléctrica de última generación. Como cualquier vehículo motorizado, necesita revisiones periódicas. Algunas puede hacerlas usted mismo, mientras que para otras deberá recurrir a su proveedor Quantum Rehab. El mantenimiento preventivo es muy importante. Si realiza las revisiones de este capítulo tal y como se indica, tendrá la seguridad de que su silla funcionará durante años sin ningún problema técnico. Si tiene alguna duda acerca del cuidado y mantenimiento de su silla eléctrica, no dude en contactar con su proveedor Quantum Rehab.



¡ADVERTENCIA! No realice ninguna reparación o mantenimiento si el asiento está ocupado.

Al igual que otros equipos eléctricos, su silla puede resultar dañada por los elementos naturales. Evite las zonas húmedas.



¡ADVERTENCIA! La exposición directa o prolongada al agua o la humedad puede afectar al funcionamiento de la silla. El agua puede corroer el sist. eléctrico y oxidar la carrocería. Las sillas eléctricas deben examinarse regularmente para descartar toda corrosión debida al contacto con agua o fluidos corporales (incontinencia). Las piezas dañadas deben ser reemplazadas o tratadas de forma inmediata.

Si la silla eléctrica se moja:

1. Seque bien la silla con una toalla.
2. Deje la silla en un lugar templado y seco durante 12 horas, de manera que el agua restante pueda evaporarse.
3. Compruebe el funcionamiento del mando y los frenos antes de volver a utilizar la silla.
4. Si encuentra algún problema, lleve su silla eléctrica a un proveedor Quantum Rehab. Las sillas eléctricas se exponen con frecuencia a diversos líquidos (ej. incontinencia), lo que hace que algunos componentes electrónicos necesiten cambiarse regularmente para evitar problemas de corrosión.

Temperatura

- Algunos componentes de su silla pueden resultar expuestos a cambios extremos de temperatura. Mantenga siempre su silla eléctrica entre $-8^{\circ}\text{C}/18^{\circ}\text{F}$ y $50^{\circ}\text{C}/122^{\circ}\text{F}$.
- Con temperaturas muy frías, las baterías pueden congelarse. La temperatura a partir de la cual las baterías se congelan depende del nivel de carga y del uso y la composición de las baterías (por ej. AGM o gel).
- Temperaturas superiores a $50^{\circ}\text{C}/122^{\circ}\text{F}$ pueden ralentizar la velocidad de la silla. Se trata de un dispositivo de seguridad incorporado al mando cuya función es impedir que ocurran daños en el motor u otros componentes eléctricos.

Pautas generales

- Evite que el mando se golpee, especialmente la palanca de mando.
- Evite cualquier exposición prolongada al calor, la humedad o el frío excesivos.
- Mantenga limpio el mando.
- Compruebe todas las conexiones de batería al panel eléctrico y asegúrese de que estén bien tensas y seguras.
- Asegúrese de que las ruedas neumáticas estén infladas con la presión de aire en psi/bares/kPa indicada en cada rueda.



¡ADVERTENCIA! Asegúrese de que las ruedas neumáticas estén infladas con la presión de aire en psi/bares/kPa indicada en cada rueda. No infle excesivamente ni escasamente las ruedas. Una baja presión neumática puede provocar una pérdida de control, y unos neumáticos demasiado inflados pueden reventar. El sobreinflado de las ruedas podría provocar su explosión.

¡ADVERTENCIA! No use aparatos de alta presión para inflar los neumáticos.

- Utilice un acondicionador de caucho para proteger sus neumáticos.



¡ADVERTENCIA! Nunca utilice el acondicionador en la banda de rodadura, ya que las ruedas se volverían resbaladizas y su silla inestable.

VI. CUIDADO Y MANTENIMIENTO

- Los cojinetes de las ruedas están prelubricados y sellados y no necesitan lubricación adicional.
- La carrocería ha sido recubierta con revestimiento aislante. Para conservar su estado brillante, puede utilizar una cera para automóviles.
- Compruebe todas las conexiones eléctricas. Asegúrese de que estén tensas y sin corrosión. Las baterías deben estar horizontales, con los terminales hacia el interior, unos frente a otros. Consulte la etiqueta explicativa para conocer la disposición correcta de las conexiones.



¡ADVERTENCIA! Si bien la silla eléctrica ha superado todas las pruebas requeridas de resistencia a líquidos, deberá evitar que los componentes eléctricos se humedezcan (exposición directa al agua o fluidos corporales e incontinencia). Verifique los comp. eléctricos y, en caso de encontrar signos de corrosión, sustitúyalos por otros nuevos.

Controles diarios

- Apague el mando y examine la palanca de mando. Asegúrese de que no esté torcida o dañada y vuelva a su posición central al soltarla. Compruebe visualmente que la base de caucho de la palanca no se encuentre dañada. No la manipule ni intente repararla. En caso de problemas, consulte con su proveedor Quantum Rehab.
- Inspeccione el cable del mando. Asegúrese de que no esté deshilachado, con cortes o cables a la vista. En caso de problemas, consulte con su proveedor Quantum Rehab.
- Compruebe que las ruedas macizas no estén abolladas. Las abolladuras pueden afectar a la estabilidad de la silla.
- Compruebe que no haya piezas flojas, puntos de tensión u otros daños en un sistema de asiento, los reposabrazos y los reposapiés. En caso de problema, consulte con su proveedor Quantum Rehab.

Controles semanales

- Desconecte el mando y el cable del cargador del panel eléctrico e inspecciónelos. Compruebe que no haya corrosión. Contacte con su proveedor Quantum Rehab en caso necesario.
- Asegúrese de que todas las piezas estén bien sujetas a la silla. No apriete demasiado los tornillos.
- Compruebe que el inflado de los neumáticos sea el correcto. Mantenga pero no supere la presión de aire en psi/bares/kPa indicada en cada rueda. Si las ruedas no retienen el aire, póngase en contacto con su proveedor Quantum Rehab para que le cambien la cámara.
- Compruebe los frenos. Esta prueba debe realizarse sobre una superficie llana, con la silla eléctrica levantada a unas 36 pulgadas del suelo.

Para comprobar los frenos:

1. Encienda el mando y ajuste la palanca a la velocidad más baja.
2. Transcurrido un segundo, compruebe el indicador de batería. Asegúrese de que sigue encendido.
3. Empuje lentamente la palanca hacia delante hasta oír el clic de los frenos electromagnéticos. Suelte inmediatamente la palanca. Oirá el accionamiento de los frenos unos segundos después del movimiento de la palanca. Repita tres veces esta operación, con la palanca hacia atrás, hacia la izquierda y hacia la derecha.

Controles mensuales

- Compruebe que las ruedas antivuelco no rozan el suelo cuando está manejando la silla. Realice los ajustes necesarios.
- Compruebe el nivel de desgaste de las ruedas antivuelco y reemplácelas si es necesario.
- Compruebe el desgaste de las ruedas motrices. En caso necesario, consulte con su proveedor Quantum Rehab.
- Compruebe el desgaste de las ruedas orientables y reemplácelas en caso necesario.
- Compruebe el nivel de desgaste de las horquillas de las ruedas orientables: puede que sea necesario ajustarlas o cambiar los soportes. En caso necesario, consulte con su proveedor Quantum Rehab.
- Compruebe que no haya piezas flojas u otros daños, así como tampoco cambios en el funcionamiento o rendimiento de la silla. Para cualquier asistencia o reparación, consulte con su proveedor Quantum Rehab.
- Mantenga su silla eléctrica limpio y libre de objetos extraños como barro, pelos, comida o bebida.

VI. CUIDADO Y MANTENIMIENTO

Controles anuales

Diríjase a su proveedor Quantum Rehab para efectuar las revisiones anuales. Así, tendrá la seguridad de que su silla eléctrica sigue funcionando correctamente, además de prevenir posibles complicaciones.

Almacenamiento

Guarde la silla en un lugar seco y evite las temperaturas extremas. Cuando decida guardarla, desconecte las baterías. Consulte el capítulo V, “Baterías y su carga”.



¡ADVERTENCIA! Si no respeta las condiciones anteriores, la carrocería puede oxidarse y los componentes eléctricos resultar dañados.

Las baterías que se dejan descargar con frecuencia, no se cargan con regularidad, se guardan bajo temperaturas extremas o antes de haberlas recargado completamente pueden resultar dañadas, afectando al funcionamiento del producto. Si guarda la silla durante largos periodos, cargue las baterías periódicamente para garantizar un rendimiento óptimo.

Si va a guardar la silla durante un largo tiempo, coloque varios cartones bajo la estructura del vehículo para levantarlo del suelo. Así, las ruedas no tienen que soportar todo el peso y se reduce el riesgo de abolladuras en las zonas de los neumáticos en contacto con el suelo.

Eliminación y reciclaje de la silla eléctrica

Para deshacerse de su silla deberá tener en cuenta la normativa aplicable en su país. Póngase en contacto con la agencia local de eliminación de residuos o con su proveedor Quantum Rehab para saber cómo deshacerse correctamente del paquete, los componentes metálicos y plásticos, el sistema electrónico, las baterías, así como los materiales de neopreno, silicona y poliuretano.

Limpieza y desinfección

- Utilice un paño húmedo y suave y un limpiador no abrasivo para limpiar las partes plásticas y de metal de la silla eléctrica. No use productos que puedan rayar la superficie de la silla eléctrica.
- En caso necesario, limpie su producto con un desinfectante apropiado. Antes de aplicarlo, asegúrese de que pueda utilizar el desinfectante en su producto.

¡ADVERTENCIA! Siga las consignas de seguridad para la utilización correcta del desinfectante antes de aplicarlo a su producto. El incumplimiento de estas indicaciones podría provocarle irritaciones cutáneas o daños en la tapicería o el acabado de su silla eléctrica.



¡ATENCIÓN! Nunca lave la silla con una manguera y evite el contacto directo con el agua. Su silla eléctrica está revestida con una carrocería de plástico ABS que se puede limpiar fácilmente con un paño húmedo.

¡ATENCIÓN! No utilice productos químicos para limpiar el asiento de vinilo; su superficie puede quedar resbaladiza o secarse y formar grietas. Utilice agua con jabón y seque el asiento cuidadosamente.

Ruedas y cámaras

Si su silla eléctrica tiene ruedas neumáticas y ha pinchado, haga reemplazar la cámara. Si, al contrario, está equipado con ruedas macizas, deberá reemplazar toda la estructura de la rueda. En su proveedor Quantum Rehab encontrará neumáticos, cámaras y ruedas macizas.

¡ADVERTENCIA! Las ruedas de su silla eléctrica únicamente podrán ser mantenidas o reemplazadas por un proveedor Quantum Rehab o un técnico cualificado.



¡ADVERTENCIA! Antes de realizar estas operaciones, asegúrese de que el mando esté apagado y el modo de conducción manual de la silla NO esté activado.

¡ADVERTENCIA! Al cambiar una rueda, extraiga sólo la tuerca central. En caso necesario, desinfla el neumático completamente para evitar que explote.

VI. CUIDADO Y MANTENIMIENTO



Figura 23. Rueda motriz del Sparky



Figura 24. Rueda motriz del Sparky desmontada

Para instalar la rueda de forma rápida y segura, siga estos sencillos pasos:

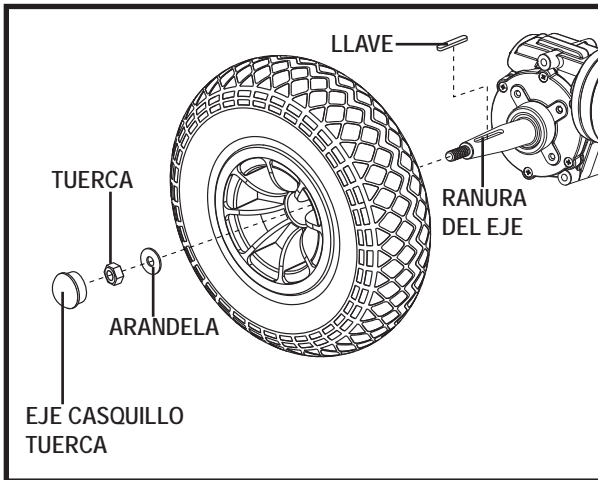
1. Apague el mando.
2. Coloque la silla sobre una superficie elevada.
3. Si está cambiando un neumático, desínflalo completamente antes de quitarlo.
4. Retire el casquillo de la tuerca del eje, la tuerca del eje y la arandela del eje del cubo de la rueda (**fig. 23**).
5. Saque la rueda del eje.
6. Retire las cinco (5) tuercas Nylock de la rueda motriz del cubo.
7. Retire los tornillos que mantienen unidas las dos coronas (**fig. 24**).
8. Quite la antigua cámara de la rueda neumática y reemplácela por una nueva cámara, o cambie toda la estructura si se trata de una rueda maciza.
9. Reinstale los tornillos a través de las dos mitades de la llanta y el cubo. Ajuste las cinco (5) tuercas Nylock en el interior del cubo de la rueda.
10. Coloque la rueda en su eje. Asegúrese de que la llave del eje se encuentre en la ranura del eje.

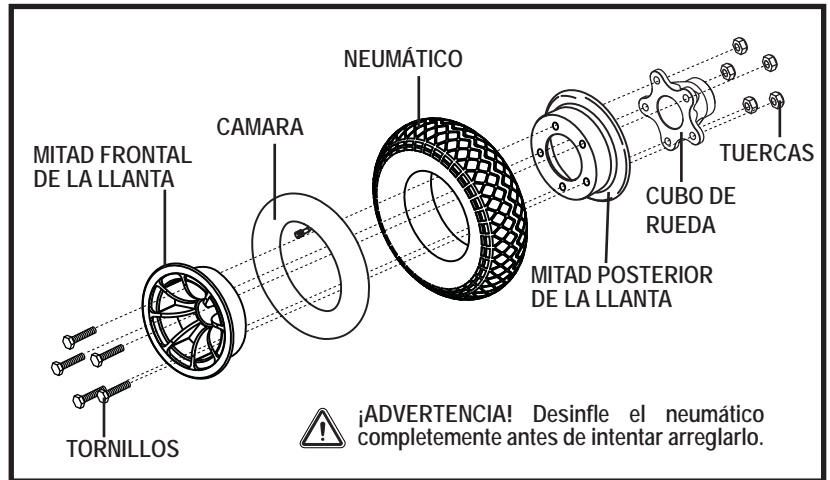

ADVERTENCIA! Si la llave del eje no estuviera colocada correctamente en su ranura al montar la rueda, podría provocar una avería en los frenos electrónicos, lesiones físicas o daños en el producto.

11. Coloque de nuevo la tuerca de la rueda en el cubo y apriete.



¡ADVERTENCIA! Asegúrese de que la tuerca central de la rueda sea reinstalada y ajustada correctamente.

12. Infle las ruedas neumáticas a la presión de aire en psi/bares/kPa indicada en cada rueda.
13. Baje la silla al suelo.

VI. CUIDADO Y MANTENIMIENTO

Cambio de baterías

En la base eléctrica, encontrará un adhesivo con un diagrama explicativo (**fig. 25**). Véase para conocer las tabla de especificaciones correctas especificaciones.



¡OBLIGATORIO! Los bornes y terminales de batería y otros accesorios relacionados contienen compuestos de plomo. Utilice gafas y guantes de protección y lave las manos tras su manipulación.

¡ADVERTENCIA! No manipule las baterías con el asiento ocupado.



¡ADVERTENCIA! Las baterías de su silla eléctrica únicamente podrán ser mantenidas o reemplazadas por un proveedor Quantum Rehab o un técnico cualificado.

¡ADVERTENCIA! Las baterías para sillas eléctricas son pesadas (consulte el cuadro de especificaciones). Si no puede levantar tanto peso, pida ayuda. Use técnicas de levantamiento adecuadas y evite levantar peso por encima de sus capacidades.



¡ADVERTENCIA! No mezcle baterías viejas y nuevas. Reemplace siempre ambas baterías al mismo tiempo.



¡PROHIBIDO! Evite el contacto de herramientas y otros objetos metálicos con los terminales de batería. El contacto con herramientas puede producir descargas eléctricas.

Usted puede precisar lo siguiente para cambiar sus baterías:

- Juego de llaves métricas/estándar y trinquete
- Llave ajustable

Para cambiar las baterías:

1. Apague el mando.
2. Asegúrese de que la silla esté en modo conducción.
3. Retire el perno de sujeción de la batería usando una llave ajustable y una llave hexagonal (Allen).
4. Vuelva a deslizar la bandeja de la batería (**fig. 25**).
5. Desconecte la correa de la batería.
6. Desate la correa de la batería.
7. Levante las baterías delantera y trasera y extráigalas de la base del motor.
8. Instale las baterías nuevas en la caja de baterías (**fig. 25**).
9. Vuelva a instalar la caja de la batería en la bandeja de la batería.
10. Vuelva a conectar el arnés de la batería.
11. Deslice la bandeja de la batería nuevamente hacia su sitio y reinstale el perno de sujeción de la batería (**fig. 25**).



¡ADVERTENCIA! Compruebe que los aseguradores estén bien apretados y las conexiones, seguras.

12. Cargue las baterías. Consulte capítulo V. “Baterías y carga”.

VI. CUIDADO Y MANTENIMIENTO



Figura 25. Cambio de baterías

VI. CUIDADO Y MANTENIMIENTO

Pida ayuda a su proveedor Quantum Rehab

Los siguientes síntomas pueden indicar un problema grave en su silla. Si es así, póngase en contacto con su proveedor Quantum Rehab. Al llamar, tenga a mano los números de modelo y serie, el tipo de problema y el código, si lo sabe:

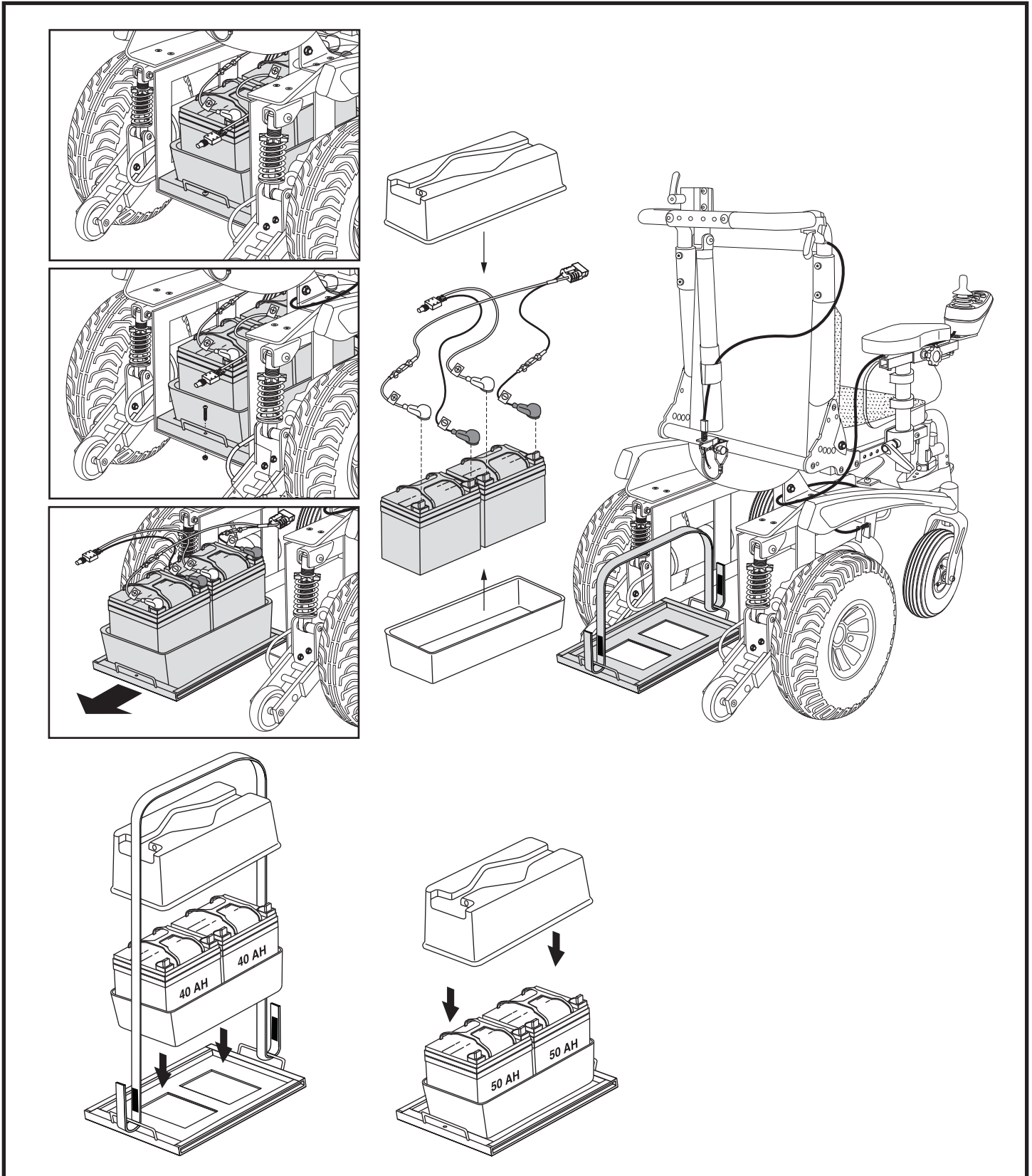
- Ruido de motor
- Cables deshilachados
- Conectores agrietados o rotos
- Superficie de rodamiento desigual en las ruedas
- Movimiento por sacudidas
- Inclinación hacia un lado
- Estructura de las ruedas torcida o rota
- No se enciende
- Se enciende, pero no se mueve
- El asiento o sus componentes no están bien sujetos

Mantenimiento correctivo

Si el indicador de batería no se enciende al poner en marcha la silla:

- Revise los cables de conexión y asegúrese de que estén bien tensos.
- Revise el disyuntor. Reinicie de ser necesario.
- Revise las conexiones de las baterías.

Si las condiciones anteriores son normales, realice una prueba de carga de las baterías. Para ello, utilice un dispositivo de chequeo que podrá comprar en las tiendas de automoción. Antes de realizar la prueba de carga, desconecte ambas baterías y siga las instrucciones del dispositivo. Reemplace ambas baterías si alguna de ellas no pasa la prueba. Si la silla sigue sin arrancar, póngase en contacto con su proveedor Quantum Rehab.

NOTAS

Sparky



Serie n° _____