

PRODUKT DATENBLATT

Modell: Jazzy Select Serie

Informationen zum Dokument: INFINF B4250/Rev 1/May 2020

Anwendungsklasse	B
Zuladung	136 kg (300 lbs.)
Höchstgeschwindigkeit ¹	Einstellbar bis 7 km/h (4,3 mph)
Bodenfreiheit ²	Jazzy Select: 19 mm (0,75 in.) am Motorhalterung Jazzy Select 6 und Jazzy Select 6 mit elektrischem Sitz: 19 mm (0,75 in.) am Motorhalterung
Wenderadius ²	Jazzy Select: 571 mm (22,5 in.) Jazzy Select 6 und Jazzy Select 6 mit elektrischem Sitz: 546 mm (21,5 in.)
Abmessungen ^{2,6}	Jazzy Select: Länge: 1118 mm (44 in.) Breite: 603 mm (23,75 in.) Jazzy Select 6 und Jazzy Select 6 mit elektrischem Sitz: Länge: 1067 mm (42 in.) Breite: 597 mm (23,5 in.)
Antriebsräder ²	254 mm (10 in.), solide
Stützräder ²	Jazzy Select: 146 mm (5,75 in.), solide, hinten montiert Jazzy Select 6 und Jazzy Select 6 mit elektrischem Sitz: 146 mm (5,75 in.), solide, vorne und hinten montiert
Stützräder	Jazzy Select nur: 129 mm (5 in.), solide, vorne montiert
Aufhängung	Jazzy Select: Active-Trac® Jazzy Select 6 und Jazzy Select 6 mit elektrischem Sitz: Active-Trac® mit Mid-Wheel 6 Antrieb
Reichweite ^{1,4}	Jazzy Select: Einstellbar bis 31,2 km (19,4 miles) Jazzy Select 6 und Jazzy Select 6 mit elektrischem Sitz: Einstellbar bis 21 km (13 miles)
Gewichtsangaben ^{5,2}	Jazzy Select Basis: 42,5 kg (94 lbs.) Jazzy Select 6 Basis: 44,25 kg (97,5 lbs.) Jazzy Select 6 mit elektrischem Sitz: 52 kg (114,5 lbs.) Jazzy Select - Standard Sitzgewicht (hohe Rückenlehne): 23,25 kg (51,5 lbs.) Jazzy Select 6 und Jazzy Select 6 mit elektrischem Sitz - Standard Sitzgewicht: 23 kg (50,75 lbs.) Batterien: 11,5 kg (25,25 lbs.) jeder
Antrieb	Jazzy Select: Zweimotorig, Mid-wheel® Antrieb Jazzy Select 6 und Jazzy Select 6 mit elektrischem Sitz: Zweimotorig, Mid-Wheel 6® Antrieb
Bremsen	"Intelligentes Bremsen" elektronisch rückgekoppelt, Scheiben-Parkbremse
Batterie ³	Zwei 12 Volt, versiegelte Bleisäure, nicht auslaufend, tiefer zyklus, U-1
Batterieladegerät	3,5 amp, extern
Frielauf betriebskraft	Unter 60 N
Betriebskraft Antriebssteuerung	Unter 5 N
Maximal zulässige Steigung	10,5% (6°)
Max. Stufenüberwindung (Auf-/Abfahrt)	Jazzy Select: 40 mm (1,5 in.) Jazzy Select 6 und Jazzy Select 6 mit elektrischem Sitz: 45 mm (1,75 in.)
Gemessener Schallpegel (A-bewertet)	Unter 65 dB

¹ Variiert je nach Basismodell, Benutzergewicht, Terrainart, Batterie-Amperestundenkapazität (Ah), Batterieladung, Batteriezustand, Motoren, Steuerungstyp, Reifentyp und Reifenzustand. Diese Spezifikation kann einer Abweichung von +10%, -5%.

² Aufgrund von Herstellungstoleranzen und der kontinuierlichen Produktverbesserung können die Daten dieser Spezifikation um plus (+) oder minus (-) 3% abweichen.

³ AGM-, Gel-Cell- oder Hybridgel-Typ (Hybridgel ist definiert als Nano-Silica-Gel-Elektrolyt mit hochwertigen Glasmatten-Separatoren) erforderlich. Siehe III. „Batterien und Aufladung.“

⁴ Nach Standard ANSI/RESNA, Elektrorollstuhl Vol. 2 Kapitel 4 & ISO 7176-4 geprüft. Die Ergebnisse wurden durch Kalkulation der Batterie Spezifikationen und der Leistung des Antriebs-System theoretisch erreicht. Der Test wurde mit maximaler Gewichtskapazität durchgeführt.

⁵ Gewicht der Batterie kann nach Hersteller variieren.

⁶ Die angegebenen Abmessungen gelten für die Antriebsbasis. Die Gesamtabmessungen hängen von der Auswahl des Sitzes und möglichen Zubehörkomponenten ab.

HINWEIS: Dieses Produkt entspricht allen geltenden ANSI/RESNA, ISO 7176-Serie, und EN121814-Standards. Alle Werte können sich ohne Hinweis ändern.



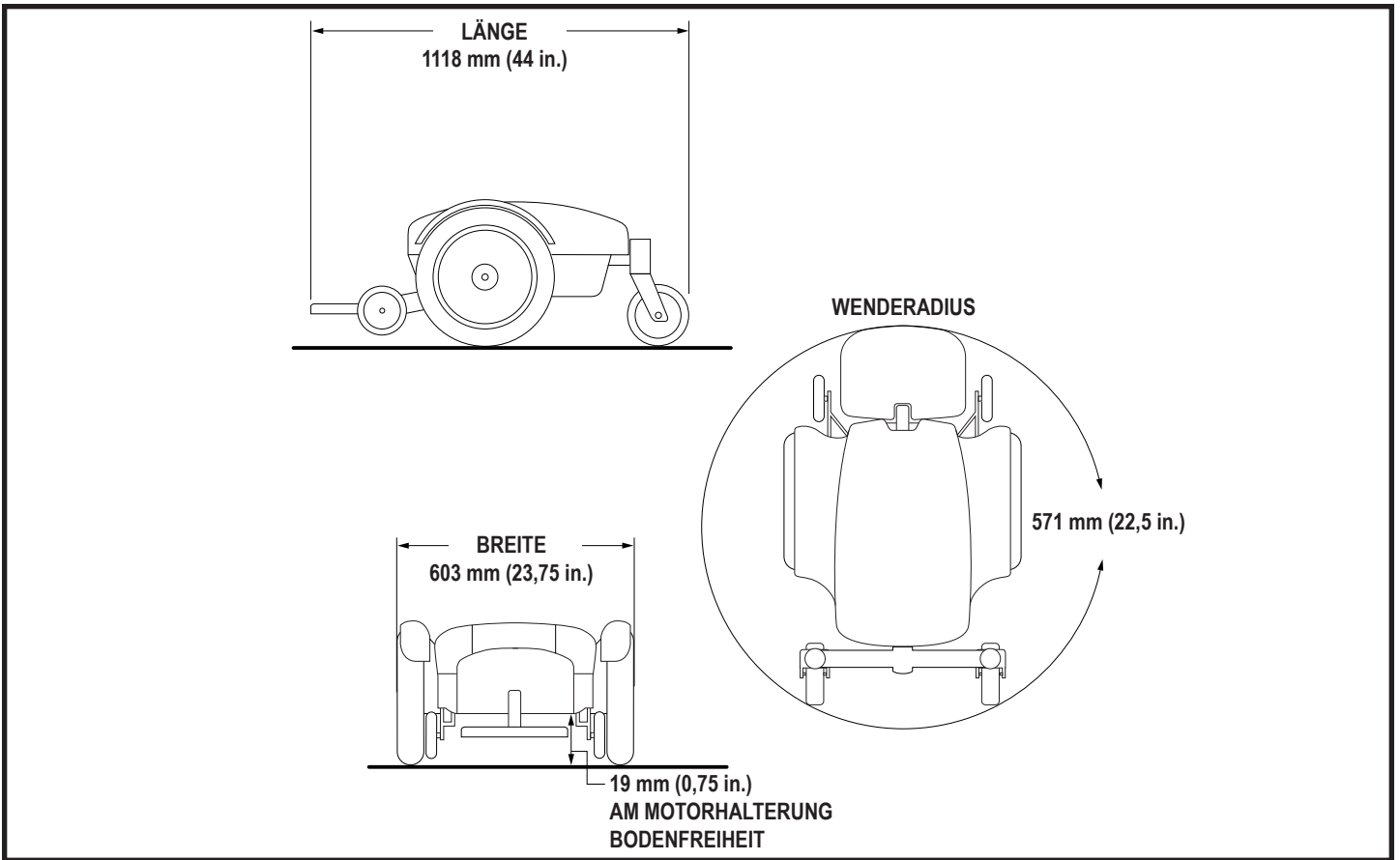

Jazzy Select

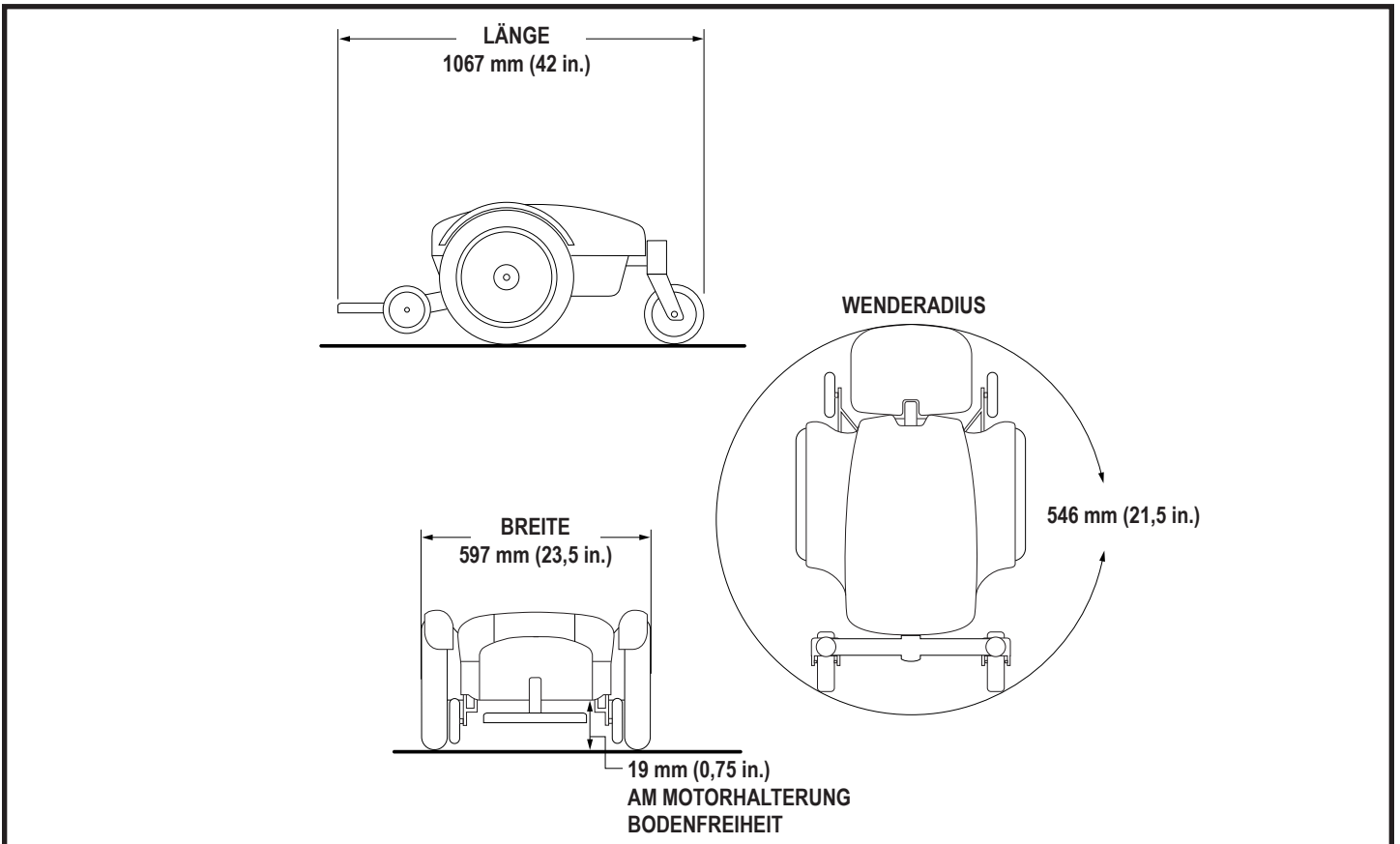

Jazzy Select 6 und Jazzy Select 6 mit elektrischem Sitz

