

ANLEITUNG FÜR DEN GRUNDBETRIEB

NETM Steuerung

ACN# 088 609 661

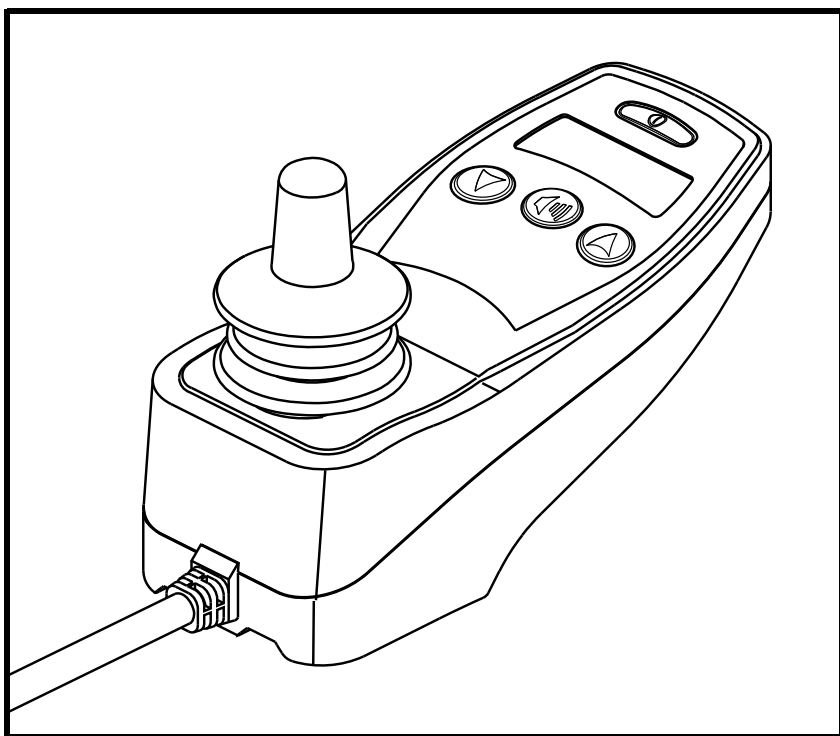

QUANTUM[®]
REHAB

A Division of Pride Mobility Products[®] Corp.

SICHERHEITSRICHTLINIEN



WARNUNG! Ein Vertragslieferant von Quantum Rehab oder ein qualifizierter Techniker muss die Ersteinrichtung dieses Produkts vornehmen und alle Anweisungen in diesem Handbuch befolgen.

Die folgenden Symbole werden in dieser Bedienungsanleitung und auf dem Produkt laufend verwendet und dienen zur Kennzeichnung von Warnungen und wichtigen Informationen. Es ist äußerst wichtig, diese zu lesen und vollständig zu verstehen.



WARNUNG! Weist auf potenziell gefährliche Zustände/Situationen hin. Das Nichtbefolgen der festgelegten Verfahren kann zu Verletzungen, Komponentenschäden oder Fehlfunktionen führen. Auf dem Produkt ist dieses Ikon als schwarzes Symbol auf gelbem Dreieck mit schwarzem Rand dargestellt.



ANWEISUNG! Diese Maßnahmen sollten nur wie beschrieben durchgeführt werden. Die Nichtbeachtung der vorgeschriebenen Maßnahmen kann zu Personenschaden bzw. Schäden an dem Gerät führen. Auf dem Produkt ist dieses Ikon als weißes Symbol auf einem blauem Punkt mit weißem Rand dargestellt.



VERBOTEN! Diese Handlungen sollten unterlassen werden. Diese Handlungen dürfen Sie nie und unter keinen Umständen vornehmen. Die Nichtbeachtung kann zu Personenschaden bzw. Schäden an dem Gerät führen. Auf dem Produkt ist dieses Ikon als schwarzes Symbol mit einem roten Kreis und rotem Schrägstrich dargestellt.

***ANMERKUNG:** Diese Anweisungen wurden aus den neuesten, zum Zeitpunkt der Veröffentlichung verfügbaren Spezifikationen und Produktinformationen zusammengestellt. Wir behalten uns vor, bei Bedarf Änderungen vorzunehmen. Alle Änderungen an unseren Produkten können geringe Unterschiede zwischen den Abbildungen und Erläuterungen in diesem Handbuch und dem von Ihnen erworbenen Produkt verursachen. Die letzte/neueste Version dieses Handbuchs ist auf unserer Website verfügbar.*

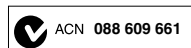

Copyright © 2010

Pride Mobility Products Europe B.V.

INFMANU3966/Rev A/February 2010

INHALT

INFORMATIONSMARKIERUNGEN	4
VORWORT	5
NE STEUERUNG	7
RICHTLINIEN FÜR VORSICHTSMASSNAHMEN	7
BETRIEB DER NE STEUERUNG	11
VERBINDUNGSKABEL MIT STECKER	14
SEPARATE LADEGERÄT-/PROGRAMMIERSTECKDOSE ..	14
SCHLAFMODUS	14
THERMISCHER ÜBERLASTSCHUTZ	15
NE FEHLERCODES	15
PFLEGE UND WARTUNG	17
GARANTIE	17

INFORMATIONSMARKIERUNGEN

SYMBOLS DER PRODUKTSICHERHEIT

Die folgenden Symbole sind an Ihrer Steuerung angebracht, um auf Warnungen, notwendige Maßnahmen und verbotene Handlungen hinzuweisen. Es ist sehr wichtig für Sie, diese komplett zu lesen und zu verstehen.



Lesen und befolgen Sie die Angaben dieser Betriebsanleitung.



Vermeiden Sie, wann immer möglich, dass das Gerät dem Regen, Schnee, Eis, Salz oder stehenden Wasser ausgesetzt wird.



EMI-RFI (EMI Elektromagnetischer Impuls): Dieses Produkt wurde bei einer Störsicherheit von 20 V/m getestet und zugelassen.



Entsorgung und Recyceln - Wenden Sie sich wegen ordnungsgemäßer Entsorgung und Recyceln Ihres Pride-Produkts und dessen Verpackung an Ihren Quantum Rehab-Vertragshändler.

VORWORT

WILLKOMMEN bei Quantum Rehab, einer Geschäftssparte der Pride Mobility Products Corporation (Pride). Das von Ihnen gekaufte Produkt verbindet eine fortschrittliche, hochentwickelte Technologie unter Berücksichtigung der Aspekte von **Sicherheit**, Komfort und Design. Wir sind überzeugt, dass die Ausstattung die Annehmlichkeiten bieten wird, die Sie während Ihrer täglichen Unternehmungen erwarten. Das Verstehen der **sicheren** Bedienung und Pflege dieses Produktes sollte Ihnen viele Jahre lang einen störungsfreien Betrieb und Service bieten.

Lesen und **befolgen** Sie alle Anweisungen, Warnungen und Hinweise in dieser Bedienungsanleitung sowie in mitgelieferten Unterlagen, bevor Sie das erste Mal versuchen, dieses Produkt zu benutzen. Sie müssen ebenfalls alle Informationen, Warnungen und Hinweise lesen, die in ergänzenden Anleitungen für die Steuerung, die Vorderaufrüstsätze und/oder das Sitzsystem enthalten sind und mit Ihrem Elektrorollstuhl vor der ersten Inbetriebnahme mitgeliefert wurden. Ihre **Sicherheit** hängt von Ihnen selbst sowie von Ihrem Lieferanten, Fürsorger oder Pfleger und der Beachtung des gesunden Menschenverstandes ab.

Dieses Handbuch ist zusätzlich zum Betriebshandbuch der Strombasis, das mit Ihrem motorisierten Rollstuhl geliefert wurde, zu verwenden. Sollten diese Bedienungsanleitung Informationen beinhalten, die Sie nicht verstehen, oder sollten Sie Unterstützung bei der Inbetriebnahme oder Betrieb benötigen, wenden Sie sich bitte an Ihren Quantum Rehab-Vertragshändler. Die Nichtbeachtung der Anweisungen, Warnungen und Hinweise in diesem Handbuch und an Ihrem Pride Produkt kann zu Personenschaden bzw. Schäden an dem Gerät führen und die Pride Produktgarantie gefährden.

EINVERSTÄNDNISERKLÄRUNG DES KÄUFERS

Mit der Annahme dieses Produkts versichern Sie, daß Sie dieses Produkt nicht verändern, umbauen oder modifizieren; Schutzgitter, Schilder und andere Sicherheitseinrichtungen dieses Produkts nicht entfernen oder inoperabel machen; den Einbau von Nachrüstsätzen von Pride, die von Pride von Zeit zu Zeit zur Verfügung gestellt werden, um die sichere Bedienung dieses Produktes zu erweitern oder gewährleisten, nicht zu unterlassen, zu verweigern oder zu vernachlässigen.

INFORMATIONSAUSTAUSCH

Gerne würden wir Ihre Fragen, Kommentare und Vorschläge bezüglich dieser Bedienungsanleitung erfahren. Wir würden ebenfalls gern über die Sicherheit und Zuverlässigkeit Ihres neuen Pride-Produkts hören und über den Kundendienst, den Sie von Ihrem Quantum Rehab-Vertragslieferanten erhalten haben. Bitte teilen Sie uns eventuelle Adressenänderungen mit, damit wir Sie auf dem Laufenden halten können über wichtige Sicherheitsinformationen, neue Produkte und neue Optionen, die Ihre Fähigkeit, Ihr neues Pride-Produkt zu benutzen und zu genießen, steigern können.

HINWEIS: Sollten Sie Ihren Garantieschein oder Ihre Bedienungsanleitung verlieren oder verlegen, setzen Sie sich mit uns in Verbindung; wir schicken Ihnen gerne unverzüglich einen Ersatz.

Mein Quantum Rehab-Vertragshändler ist:

Name: _____

Adresse: _____

Telefon: _____

Kaufdatum: _____

NE STEUERUNG

Die NE Steuerung ist ein voll programmierbares, modulares elektronisches Steuerungssystem, mit dem Sie Ihren Elektrorollstuhl bedienen können. Es ist dafür vorgesehen, dem Benutzer vollständige Kontrolle über Bewegungen und Geschwindigkeit des Rollstuhls zu geben.

Die Steuerung ist zur Erfüllung der Erfordernisse eines typischen Benutzers vorprogrammiert. Das Programmieren kann entweder mit einem von dem Steuerpulthersteller zur Verfügung gestellten Personal Computer und entsprechender Software durchgeführt werden oder ebenso mit einem von diesem Hersteller zur Verfügung gestellten mobilen Programmiergerät.



WARNUNG! Das Steuerungsprogramm kann Geschwindigkeit, Beschleunigung, Verlangsamung, dynamische Stabilität und Abbremsen beeinflussen. Wenn es aber falsch programmiert ist oder außerhalb der sicheren Grenzen operiert, die von Ihrem verantwortlichen medizinischem Personal festgelegt wurden, kann es zu gefährlichen Situationen kommen. Nur der Elektrorollstuhlhersteller selbst, ein autorisierter Vertreter des Herstellers oder eine trainierte Servicefachkraft sollte das Steuerpult programmieren.

RICHTLINIEN FÜR VORSICHTSMASSNAHMEN

Vor dem Betrieb der NE Steuerung bitte das Folgende lesen. Diese Richtlinien dienen Ihrem Nutzen und helfen Ihnen beim sicheren Betrieb des Steuerungssystems.

- Den Strom zur Steuerung ausschalten, wenn Sie sich in den Rollstuhl begeben oder ihn verlassen.
- Alle Verfahren befolgen und Warnhinweise beachten, wie im Betriebshandbuch Ihres Elektrorollstuhls erläutert.

Elektromagnetische und Hochfrequenzstörungen (EMB/HF-Störungen)



WARNUNG! Labortests haben gezeigt, dass elektromagnetische und Hochfrequenzwellen einen negativen Einfluss auf die Leistung Ihres elektrisch angetriebenen Elektromobils haben können.

Elektromagnetische und Hochfrequenzstörungen können von Quellen wie Mobiltelefonen, mobilen Zwei-Wege-Radios (wie beispielsweise Walkie-Talkies), Radiosendern, Fernsehsendern, Amateurfunksendern, drahtlosen Computerverbindungen, Mikrowellensignalen, Personenrufsendern und von Noteinsatzfahrzeugen verwendeten mobilen Sende- und Empfangsgeräten mittlerer Reichweite ausgehen. In einigen Fällen können diese Funkwellen unbeabsichtigte Bewegungen oder Schäden am Steuersystem verursachen. Jedes elektrisch angetriebene Mobilitätsfahrzeug verfügt über Störfestigkeit (oder Widerstand) gegen EMB. Je höher der Störfestigkeitspegel, umso höher der Schutz gegen EMB. Dieses Erzeugnis wurde geprüft und bestand diese Prüfung bei einem Störfestigkeitspegel von 20 V/m.



WARNUNG! Um unbeabsichtigte Bewegungen zu vermeiden, schalten Sie Ihr elektrisch angetriebenes Elektromobil aus, bevor Sie ein Mobiltelefon, Funkgerät, Laptop oder jede andere Art eines Radiowellensenders benutzen.

WARNUNG! Das Hinzufügen von Zubehör oder Anbaugeräten an das elektrisch angetriebene Elektromobil kann die Anfälligkeit des Fahrzeugs gegenüber EMI verstärken. Verändern Sie Ihr Elektromobil nicht in einer Weise, die nicht von Pride zugelassen ist.



WARNUNG! Das elektrisch betriebene Fahrzeug selbst kann die Leistung anderer elektrischer Geräte in der Nähe, wie z.B. Alarmanlagen, stören.

***HINWEIS:** Wenden Sie sich bitte wegen weiterer Informationen über EMB/HF-Störungen an das Resource Center bei www.pridemobility.com. Falls unbeabsichtigte Bewegungen oder ein Lösen der Bremsen auftreten, schalten Sie bitte so schnell, wie das sicher möglich ist, Ihren Elektrorollstuhl aus. Rufen Sie bitte Pride oder Ihren Quantum Rehab-Vertragshändler an, um den Zwischenfall zu melden.*

Merkmale der NE Steuerung

Abbildung 1 gibt Informationen über die NE Komponenten und -Anschlüsse. Verwenden Sie dieses Diagramm, um sich mit den Funktionen und dem Platz jeder Komponente vertraut zu machen, bevor Sie Ihre NE Steuerung benutzen.

Die NE Steuerung verfügt über folgende Funktionen:

■ Joystick-Steuerung

Der Joystick wird zur Steuerung der Richtung und Geschwindigkeit des Elektrorollstuhls verwendet.

■ Antriebsprofilwahl

Der Benutzer kann eines von fünf verfügbaren Antriebsprofilen wählen.

■ Schlafmodus

Diese Funktion unterbricht die Stromversorgung, wenn der Joystick für eine vorprogrammierte Zeitspanne nicht betätigt wird. Diese Funktion ist dazu vorgesehen, die Batterieladung zu bewahren, und kann durch Programmierung ausgeschaltet werden.

■ Thermale Leistungsdrosselung

Eine Sicherheitsfunktion, die dazu vorgesehen ist, zu verhindern, dass sich der Elektrorollstuhl überhitzt und Schäden an den Motoren oder der Steuerung verursacht.



Abb. 1. Beschreibung der NE Steuerung

BETRIEB DER NE STEUERUNG

Die NE Steuerung wird zum Betrieb Ihres Elektrorollstuhls und aller seiner Komponenten verwendet.

Das NE Steuerungssystem besteht aus (siehe Abbildung 2):

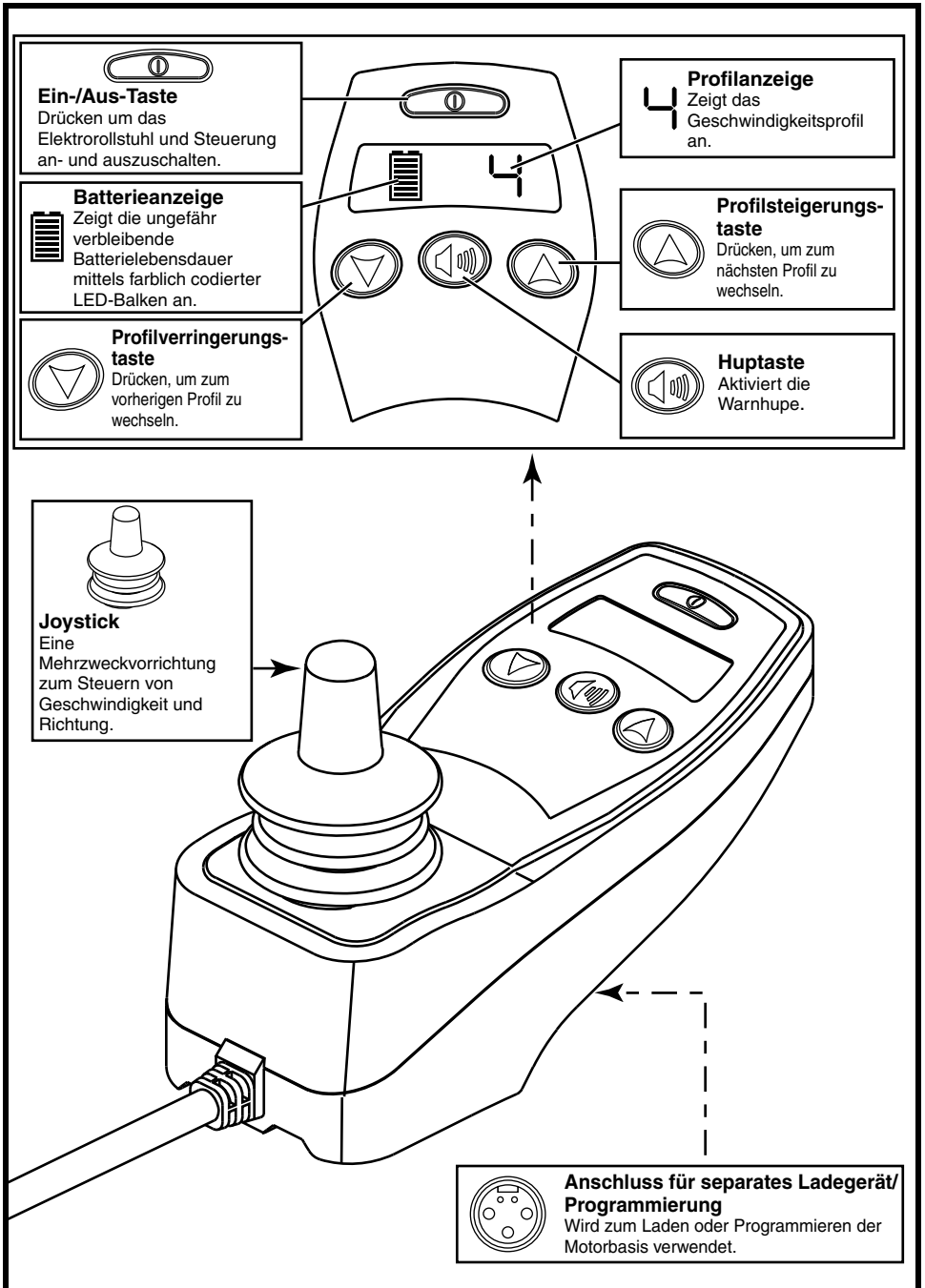
1. Joystick
2. Tastenfeld
3. Anschluß für externes Ladegerät-/Programmierstecker
4. Verbindungskabel mit Stecker
5. Antriebseinheit



Abb. 2. NE Steuerung

Joystick-Steuerung

Der Joystick steuert die Fahrtrichtung und die Geschwindigkeit Ihres Elektrorollstuhls. Die Bewegung des Joysticks aus der Nullstellung (Leerlaufstellung) löst die elektromagnetischen Bremsen und der Elektrorollstuhl kann somit bewegt werden. Je weiter Sie den Joystick von der Nullstellung wegrücken, desto schneller wird der Elektrorollstuhl. Beim Loslassen des Joysticks kehrt dieser in die Nullstellung zurück und aktiviert die elektromagnetischen Bremsen. Die Geschwindigkeit verringert sich und Ihr Elektrorollstuhl wird zum Stehen gebracht.

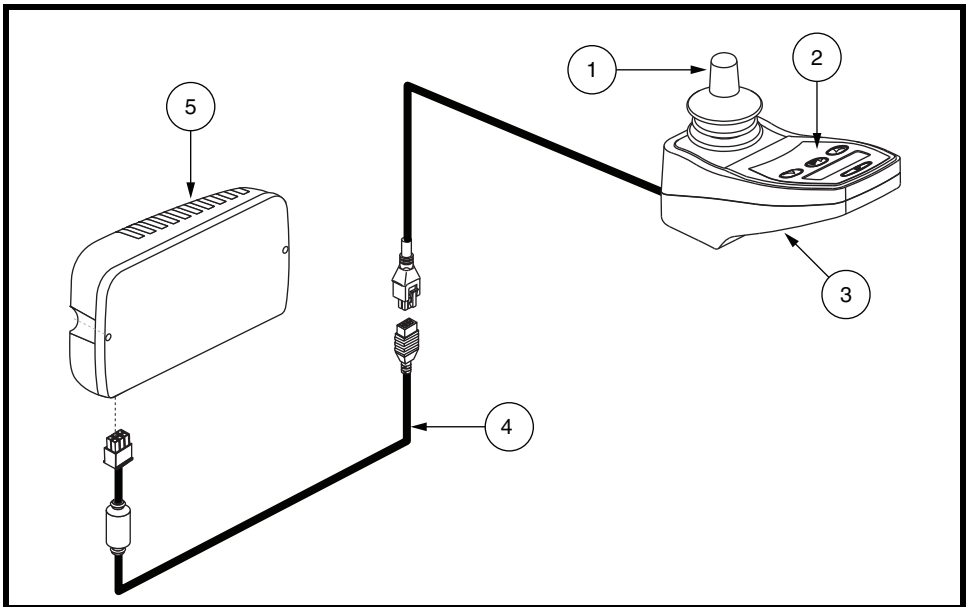

Abb. 3. NE Steuerungstastatur

Tastenfeld

Das Tastenfeld befindet sich direkt vor dem Joystick. Es beinhaltet Steuertasten, die für die Steuerung des Elektrorollstuhls benutzt werden. **Siehe Abbildung 3.**

Ein- / Aus-Taste

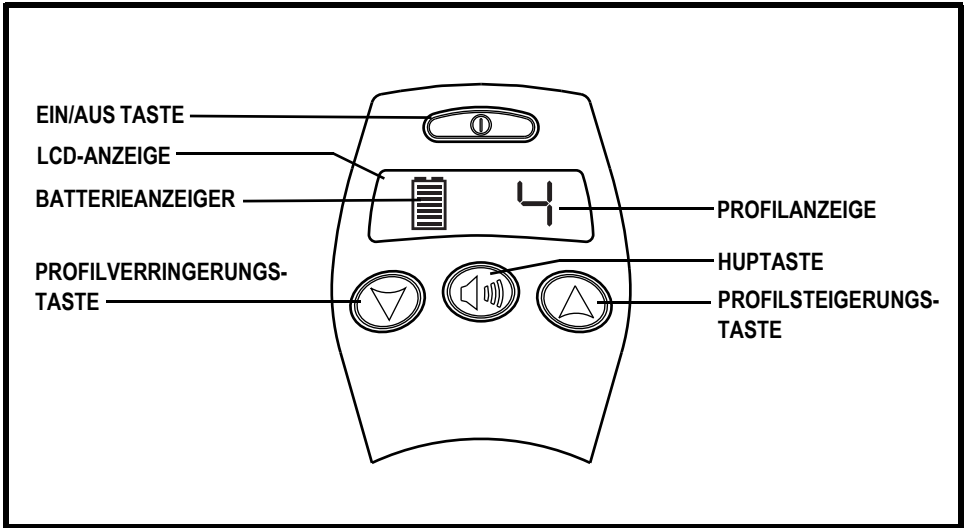
Die Ein- / Aus-Taste schaltet die NE Steuerung ein und aus.



WARNUNG! Außer im Notfall benutzen Sie niemals den Ein Aus Druckschalter, um Ihr Elektromobil zu stoppen. Dieses führt zu einem plötzlichen Anhalten des Elektrostuhls.

WARNUNG! Um unerwartete Bewegungen zu vermeiden, schalten Sie das Elektromobil aus, wenn dieses stillstehen soll.

Huptaste

Die Huptaste betätigt die Hupe.

LCD-Anzeige

Die LCD-Anzeige stellt dem Benutzer leicht verständliche Informationen bereit, z. B. über Batteriestand, Tastensperre, Richtungsanzeiger, Geschwindigkeit, Warmmeldungen und Fehlercodes. **Siehe Abbildung 4.**



Abb. 4. LCD-Anzeige

Die Anzeigen für Bremsen, Fehlercodes, Warnmeldungen, Antriebsbasis und Temperatur leuchten nur dann auf, wenn das System einen entsprechenden Zustand registriert.

Die Ladeanzeige leuchtet während des Ladevorgangs dauerhaft. Falls die Ladeanzeige blinkt, weist dies auf eine Störung hin. Siehe NE Fehlercodes.

Auswahl des Fahrprofils

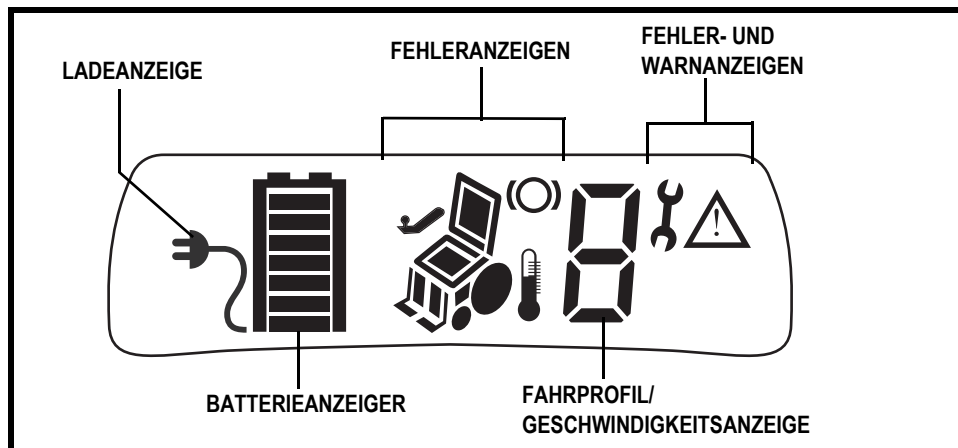
Ihr NE Steuergerät kann für bis zu fünf Antriebsprofile programmiert werden, die dem System ermöglichen, auf Ihr Umfeld maßgeschneidert zu werden. Das Fahrprofil kann durch Drücken der Profilsteigerungs- oder -verringerungstaste eingestellt werden.

ANMERKUNG: *Antriebsprofile werden von Ihrem Quantum Rehab-Vertragslieferanten eingestellt. Wenden Sie sich an Ihren Quantum Rehab-Vertragslieferanten, um ein vorhandenes Fahrprofil anzupassen oder ein neues Fahrprofil hinzuzufügen.*

Batterieanzeiger

Die Batterieanzeige besteht aus sieben Balken, die auf dem Display dargestellt werden. Wenn die Batteriespannung abfällt, nimmt die Anzahl der Anzeigebalken von oben nach unten ab. Wenn die Batterieladung unter 10% der Gesamtkapazität fällt, blinkt der untere Balken.

- **Der untere Balken blinkt:** Der Batteriestand ist niedrig. Laden Sie die Batterie so bald wie möglich wieder auf.
- **Auf- und Abbewegung der Balken:** Die Steuerung befindet sich im Programmier-, Sperr- oder Lademodus.
- **Schneller Wechsel zwischen der Anzeige aller Segmente und keines Segments (Fehlercode):** Die Steuerung hat einen Fehler registriert. Siehe NE Fehlercodetabelle.

VERBINDUNGSKABEL MIT STECKER

Verbindet die NE Steuerung mit dem Stromversorgungsmodul der Antriebsbasis.

SEPARATE LADEGERÄT-/PROGRAMMIERSTECKDOSE

Sie können über die an der Vorderseite des NE befindliche Steckdose mit 5 Stiften ein separates Ladegerät zum Aufladen der Batterien Ihres elektrischen Rollstuhls verwenden. Wenn Sie ein separates Ladegerät verwenden, sollte der Ladestrom 8 Ampere nicht überschreiten. Bitte wenden Sie sich wegen weiterer Informationen an den Quantum Rehab-Vertragslieferanten.



WARNUNG! Nur Ladegeräte mit Neutrik NC3MX Steckern dürfen an den Ladegerätstecker angeschlossen werden. Bitte wenden Sie sich wegen weiterer Informationen an den Quantum Rehab-Vertragslieferanten.

***ANMERKUNG:** Der Steckdose kann auch zum Neuprogrammieren des NE verwendet werden. Bitte wenden Sie sich wegen weiterer Informationen an einen Quantum Rehab-Vertragslieferanten.*

SCHLAFMODUS

Die Steuerung des Elektrorollstuhls NE besitzt einen "Schlafmodus", der die Hauptstromversorgung abschaltet, wenn der Joystick für eine programmierte Zeit von 5 bis 240 Minuten nicht betätigt wurde. Um die Stromversorgung wieder herzustellen und den Betrieb des Rollstuhls wieder aufzunehmen, drücken Sie die Ein/Aus-Taste.

THERMISCHER ÜBERLASTSCHUTZ

Die NE Steuerung ist mit einem thermischen Überlastschutzstromkreis ausgestattet, der die Temperatur der Rollstuhlmotoren und der Steuerung überwacht. Wenn die sichere Betriebstemperatur bei einem der Motoren überschritten wird, reduziert der Regler die Ausgangsleistung auf 20% der vollen Leistung. Diese verringert die Geschwindigkeit des Rollstuhls und ermöglicht eine Abkühlung. Sobald die Temperatur in einen sicheren Bereich zurückkehrt, nimmt der Rollstuhl den normalen Betrieb wieder auf.

NE FEHLERCODES

Die NE Steuerung zeigt vier Arten von Meldungen an: Informations-, Warn-, Temperatur- und Fehlermeldungen.

- **Information:** Zeigt Informationen an, die Funktion oder Leistung des Elektrorollstuhls nicht beeinträchtigen.
- **Warnung:** Zeigt Bedingungen an, die Funktionen und Leistungen des Elektrorollstuhls beeinträchtigen können. **Siehe Abbildung 5.**
- **Temperatur:** Weist auf Bedingungen im Zusammenhang mit der Temperatur von Komponenten des Elektrorollstuhls hin, die Funktion und Leistung beeinträchtigen können. **Siehe Abbildung 5.**
- **Fehler:** Weist auf Bedingungen hin, die Funktion und Leistung des Elektrorollstuhls beeinträchtigen können. **Siehe Abbildung 5.**

Fehlercodes werden auf dem LCD-Display mit Zahlen angezeigt. Die folgende Tabelle enthält die Fehlercodes, die am einfachsten beseitigt werden können, mögliche Ursachen und Lösungen. Wenn Sie einen der Fehlercodes erhalten haben, folgen Sie den Empfehlungen zur Beseitigung; bleibt das Problem bestehen oder wird ein anderer Fehlercode angezeigt oder tritt ein anderes Problem mit dem Elektrorollstuhl auf, wenden Sie sich bitte an Ihren Quantum Rehab-Vertragshändler.











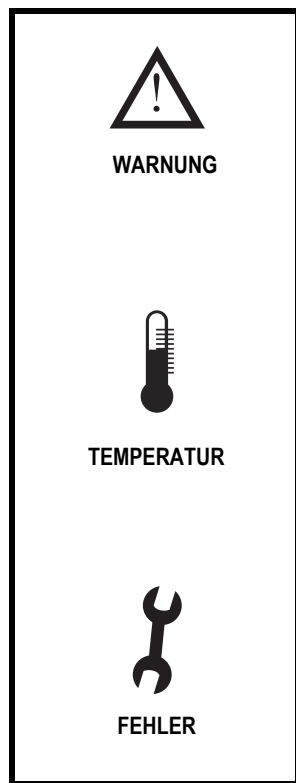

Abb. 5.
Fehlermeldungen

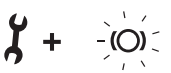
FEHLERANZEIGE	DIAGNOSE	LÖSUNG
	Stromversorgungsfehler	Cycle power.
	Joystick nicht in Neutralstellung	Lassen Sie den Joystick los. Überprüfen Sie die Anschlüsse.
	Kommunikationsfehler	Prüfen Sie den Anschluss des Joystickkabels.
	Fehler des Motors/der Bremsen	Prüfen Sie den Anschluss der Motorbremse.
	Niedrige Batteriespannung	Laden Sie die Batterien auf.
	Hohe Batteriespannung	Schalten Sie das Ladegerät ab.
	Antriebstemperaturwarnung	Lassen Sie die Motoren abkühlen.
	Motorfehler	Überprüfen Sie die Motoren- und Bremsanschlüsse.
	Niedriger Batteriestand	Laden Sie die Batterie auf.
	Ladevorgang oder Antrieb gesperrt	Schalten Sie das Ladegerät ab.

PFLEGE UND WARTUNG

Das Betriebshandbuch Ihres Elektrorollstuhls enthält die Anleitung zur ordnungsgemäßen Reinigung und Entsorgung.

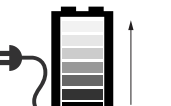
GARANTIE

Beziehen Sie sich immer auf die Bedienungsanleitung des Elektrorollstuhls fuer spezifische Informationen ueber die Garantie der Handsteuerung.

HINWEISE

HINWEISE

QUANTUM[®] **REHAB**

A Division of Pride Mobility Products[®] Corp.

Pride Mobility Products Corporation
182 Susquehanna Avenue
Exeter, PA 18643-2694
USA

Pride Mobility Products Company
380 Vansickle Road Unit 350
St. Catharines, Ontario L2R 6P7
Canada

Pride Mobility Products Ltd.
32 Wedgwood Road
Bicester, Oxon OX26 4UL
UK

Pride Mobility Products Australia Pty. Ltd.
21 Healey Road
Dandenong, 3175
Victoria, Australia

Pride Mobility Products Italia S.r.l.
Via del Progresso - ang. Via del Lavoro
Loc. Prato della Corte
00065-Fiano Romano (RM)

Pride Mobility Products Europe B.V.
Castricummer Werf 26
1901 RW Castricum
The Netherlands

Pride[®]
Mobility Products Corp.