

PRODUCT SPECIFICATIES BLAD

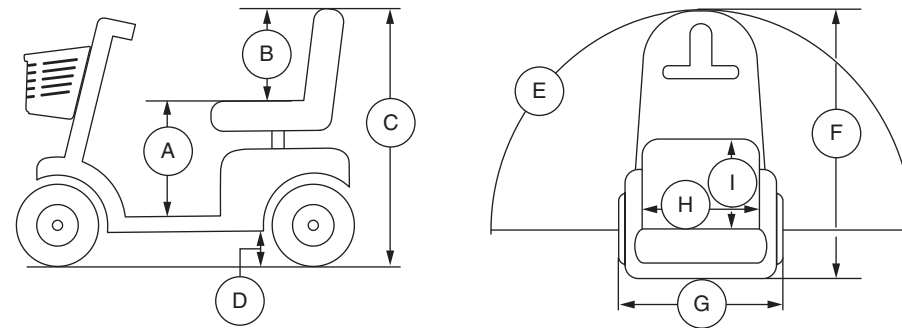

Model Nummer	S610DX; S610DXW
Klasse	B
Maximale belasting	158,75 kg (350 lbs.)
Snelheid (Max) ¹	Lunetta Victory: 10 km/h (6,3 mph) Victory Sport: 11,4 km/h (7,1 mph) Lunetta Victory Sport: 6 km/h (3,7 mph)
Bodemvrijheid ²	Lunetta Victory: 64 mm (2,5 in.) op motor Victory Sport en Lunetta Victory Sport: 2 in. (50 mm) op motor
Draaicirkel ²	1067 mm (42 in.)
Breedte bij omkeren (3-puntsdraai) ²	1321 mm (52 in.)
Lengte ²	1219 mm (48 in.)
Breedte ²	Lunetta Victory: 622 mm (24,5 in.) Victory Sport en Lunetta Victory Sport: 660 mm (26 in.)
Banden	Voorkant en achterkant: 254 mm (10 in.) solide
Afstand per laadbeurt ^{1, 4}	Lunetta Victory: Variabele tot 27 km (16,8 miles) op 158,75 kg (350 lbs.) Victory Sport: Variabele tot 26,5 km (16,5 miles) op 158,75 kg (350 lbs.)
Gewicht zonder accu's ⁵	Lunetta Victory: 69 kg (152,5 lbs.) Victory Sport: 67,7 kg (149,4 lbs.)
Stoel	Type: CRS Junior Materiaal: Zwart Vinyl Breedte: 445 mm (17,5 in.) Diepte: 432 mm (17 in.) Gewicht: 19,7 kg (43,4 lbs.)
Aandrijving	Achterwielaandrijving, gesloten transaxle, 24 Volt DC motor
Remsysteem	Elektromagnetische remmen
Accu's ³	Type: Twee 12 volt, gesloten loodzuur, niet-lekbaar, diepe cyclus Capaciteit: U1 35 Ah (Lunetta Victory) 40 Ah (Victory Sport) 50 Ah (Lunetta Victory Sport)
Accu pack gewicht ⁶	U1: 11,2 kg (24,7 lbs.) elk 40 Ah: 12,2 kg (27 lbs.) elk 50 Ah: 12,8 kg (28,2 lbs.) elk
Lader	5 amp Externe lader
Vrijloop operational kracht	Minder dan 60 N
Bedieningskracht van aandrijfbesturing	Minder dan 5 N
Maximaal toegestane helling	10,5% (6°)
Maximum Klimcapaciteit per Obstacle (Oplopend/Aflopnd)	Lunetta Victory: 85 mm (3,25 in.) Victory Sport en Lunetta Victory Sport: 90 mm (3,5 in.)
Hoogte van zitting to vloer ²	438 mm - 476 mm (17,25 in. - 18,75 in.)
Zithoogte ²	483 mm (19 in.)
Totale hoogte ²	Lunetta Victory en Victory Sport: 991 mm - 1029 mm (39 in. - 40,5 in.) Lunetta Victory Sport: 1067 mm - 1105 mm (42 in. - 43,5 in.)
Gemeten geluidsniveau (A-gewogen)	Minder dan 65 dB

- ¹ Varieert door het gewicht van de gebruiker, de soort ondergrond, accu sterkte (Ah), accu capaciteit, accu conditie, en de conditie van de banden. Deze specificatie kan onderhevig zijn aan een verschil van +10%, -5%.
- ² Als gevolg van fabricage verschillen en constante verbeteringen aan het product, kunnen deze specificaties afwijken tot (+ of -) 3%.
- ³ AGM, Gel-Cell of hybride gel-type (Hybride gel wordt gedefinieerd als Nano Silicagel elektrolyt met scheidingslagen van hoge kwaliteit glasmat) vereist. Zie III. "Accu's en het laden."
- ⁴ Getest overeenkomstig ANSI/RESNA, WC Vol 2, Sectie 4 & ISO 7176-4 richtlijnen. De resultaten zijn afgeleid van een theoretische berekening gebaseerd op batterij specificaties en aandrijflijn prestatie. De testen zijn uitgevoerd onder maximum gewicht.
- ⁵ Inclusief standaard zitting.
- ⁶ Gewicht van de batterij kunnen variëren, afhankelijk van fabrikant

LET OP: Dit product voldoet aan alle geldende ANSI/RESNA, ISO 7176-serie, en EN12184 normen. Alle specificaties kunnen zonder voorafgaande kennisgeving worden veranderd.

ESPECIFICACIONES DE PRODUCTO

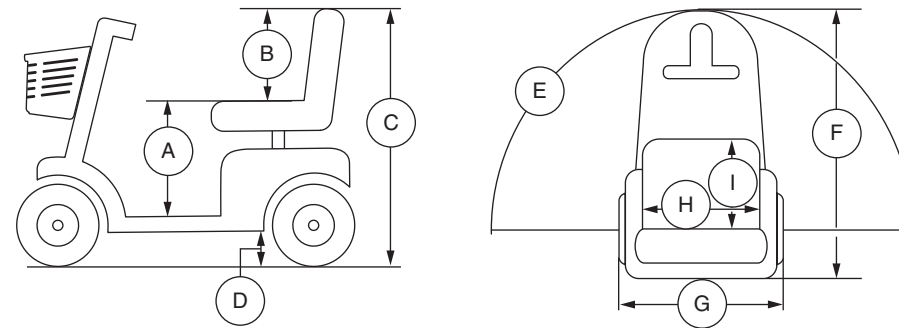

Número de modelo	S610DX; S610DXW
Clase de uso	B
Capacidad de carga	158.75 kg (350 libras)
Velocidad (máx) ¹	Lunetta Victory: 10 km/h (6.3 mph) Victory Sport: 11.4 km/h (7.1 mph) Lunetta Victory Sport: 6 km/h (3.7 mph)
Distancia al suelo ²	Lunetta Victory: 64 mm (2.5 pulgadas) en el motor Victory Sport y Lunetta Victory Sport: 50 mm (2 pulgadas) en el motor
Radio de giro ²	1067 mm (42 pulgadas)
Anchura necesaria para girar (dar la vuelta) ²	1321 mm (52 pulgadas)
Longitud total ²	1219 mm (48 pulgadas)
Anchura total ²	Lunetta Victory: 622 mm (24.5 pulgadas) Victory Sport y Lunetta Victory Sport: 660 mm (26 pulgadas)
Tipo de rueda	Frontal y Posterior: 254 mm (10 pulgadas) macizas
Autonomía por carga ^{1, 4}	Lunetta Victory: Hasta 27 km (16.8 millas) a 158.75 kg (350 libras) Victory Sport y Lunetta Victory Sport: Hasta 26.5 km (16.5 millas) a 158.75 kg (350 libras)
Peso total sin paquete de baterías ⁵	Lunetta Victory: 69 kg (152.5 libras) Victory Sport y Lunetta Victory Sport: 67.7 kg (149.4 libras)
Asiento estándar	Tipo: CRS Junior Material: Vinilo negro Anchura: 445 mm (17.5 pulgadas) Profundidad: 432 mm (17 pulgadas) Peso: 19.7 kg (43.4 pulgadas)
Sistema automotor	Tracción posterior, transeje sellado con motor DC de 24 voltios
Sistema de frenos dual	Recuperación y electromecánico
Requisitos de las baterías ³	Tipo: Dos 12V, ácido de plomo sellado, no derramable, ciclo profundo Tamaño: U1 35 Ah (Lunetta Victory) 40 Ah (Victory Sport) 50 Ah (Lunetta Victory Sport)
Peso del paquete de baterías ⁶	U1: 11.2 kg (24.7 libras) cada 40 Ah: 12.2 kg (27 libras) cada 50 Ah: 12.8 kg (28.2 libras) cada
Cargador de batería	5 amp cargador externo
Fuerza operativa rueda libre	Inferior a 60 N
Fuerza de operación del control de conducción	Inferior a 5 N
Inclinación máxima	10.5% (6°)
Cap. máx. de sortear obstáculos (ascendente/descendente)	Lunetta Victory: 85 mm (3.25 pulgadas) Victory Sport y Lunetta Victory Sport: 90 mm (3.5 pulgadas)
Altura del asiento al suelo ²	438 mm - 476 mm (17.25 pulgadas - 18.75 pulgadas)
Altura del asiento ²	483 mm (19 pulgadas)
Altura total ²	Lunetta Victory y Victory Sport: 991 mm - 1029 mm (39 pulgadas - 40.5 pulgadas) Lunetta Victory Sport: 1067 mm - 1105 mm (42 pulgadas - 43.5 pulgadas)
Nivel sonoro (ponderado con A)	Inferior a 65 dB

- ¹ Varía según el peso del usuario, el tipo de terreno, la capacidad de las baterías (Ah), el estado y carga de las baterías, los motores, el tipo de regulador, el tipo de ruedas y su estado. Esta especificación puede variar en un +10%, -5%.
- ² Debido a márgenes de fabricación y a las continuas mejoras en los productos, esta especificación puede variar en un (+ o -) 3%.
- ³ Se necesario de tipo AGM, Gel-Cell o Gel híbrido (El Gel híbrido se definido como electrolito de gel de sílice con separadores de alfombras de vidrio de alta calidad). Consulte el capítulo III, "Baterías y su carga".
- ⁴ Probado de conformidad con ANSI/RESNA, WC Vol. 2, Sección 4 y normativa ISO 7176-4. Resultados derivados del cálculo teórico basado en las especificaciones de batería y el rendimiento del sistema de conducción. Pruebas realiza das con la capacidad de peso máxima.
- ⁵ Incluye asiento estándar.
- ⁶ El peso de las baterías puede variar según el fabricante.

NOTA: Este producto cumple con todas las normas ANSI/RESNA, la serie ISO 7176, y normas EN12184. Todas las especificaciones pueden modificarse sin previo aviso.

PRODUCT SPECIFICATIONS SHEET

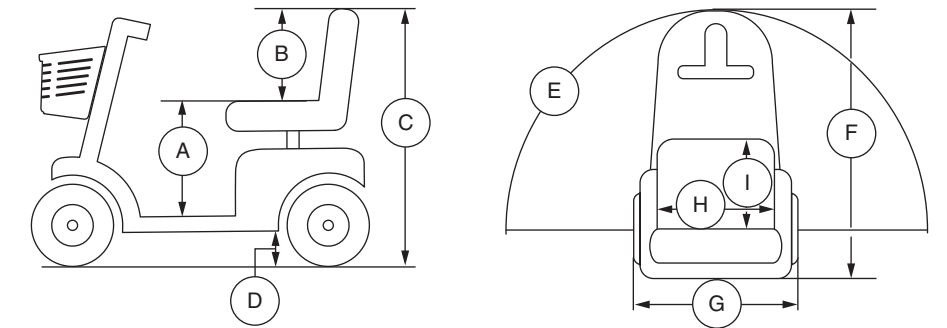

Model Number	S610DX; S610DXW
Class	B
Weight Capacity	350 lbs. (158.75 kg); 24 stone 14 lbs.
Speed (Maximum) ¹	Lunetta Victory: 6.3 mph (10 km/h) Victory Sport: 7.1 mph (11.4 km/h) Lunetta Victory Sport: 3.7 mph (6 km/h)
Ground Clearance ²	Lunetta Victory: 2.5 in. (64 mm) at motor Victory Sport and Lunetta Victory Sport: 2 in. (50 mm) at motor
Turning Radius ²	42 in. (1067 mm)
Reversing Width (K-turn) ²	52 in. (1321 mm)
Overall Length ²	48 in. (1219 mm)
Overall Width ²	Lunetta Victory: 24.5 in. (622 mm) Victory Sport and Lunetta Victory Sport: 26 in. (660 mm)
Tires	Front and rear: 10 in. (254 mm), solid
Range Per Charge ^{1, 4}	Lunetta Victory: Up to 16.8 miles (27 km) at 350 lbs. (158.75 kg); 24 stone 14 lbs. Victory Sport and Lunetta Victory Sport: Up to 16.5 miles (26.5 km) at 350 lbs. (158.75 kg); 24 stone 14 lbs.
Total Weight Without Batteries ⁵	Lunetta Victory: 152.5 lbs. (69 kg) Victory Sport and Lunetta Victory Sport: 149.4 lbs. (67.7 kg)
Standard Seating	Type: CRS Junior Material: Black Vinyl Width: 17.5 in. (445 mm) Depth: 17 in. (432 mm) Weight: 43.4 lbs. (19.7 kg)
Drive System	Rear-wheel drive, sealed transaxle, 24-volt DC motor
Dual Braking System	Regenerative and electromechanical
Battery Requirements ³	Type: Two 12-volt, sealed lead-acid, non-spillable, deep-cycle Size: U1 35 Ah (Lunetta Victory) 40 Ah (Victory Sport) 50 Ah (Lunetta Victory Sport)
Battery Pack Weight ⁶	U1: 24.7 lbs. (11.2 kg) each 40 Ah: 27 lbs. (12.2 kg) each 50 Ah: 28.2 lbs. (12.8 kg) each
Battery Charger	5 amp off-board charger
Freewheel Operational Force	Less than 60 N
Drive Control Operational Force	Less than 5 N
Maximum Rated Slope	6° (10.5%)
Maximum Obstacle Climbing Ability (Ascending/Descending)	Lunetta Victory: 3.25 in. (85 mm) Victory Sport and Lunetta Victory Sport: 3.5 in. (90 mm)
Seat to Deck Height ²	17.25 in. - 18.75 in. (438 mm - 476 mm)
Seat Height ²	19 in. (483 mm)
Overall Height ²	Lunetta Victory and Victory Sport: 39 in. - 40.5 in. (991 mm - 1029 mm) Lunetta Victory Sport: 42 in. - 43.5 in. (1067 mm - 1105 mm)
Measured Sound Level (A-weighted)	Less than 65 dB

- ¹ Varies with user weight, terrain type, battery amp-hour rating (Ah), battery charge, battery condition, tire type, and tire condition. This specification can be subject to a variance of +10%, -5%.
- ² Due to manufacturing tolerances and continual product improvement, this specification can be subject to a variance of (+ or -) 3%.
- ³ AGM, Gel-Cell, or Hybrid Gel (Hybrid Gel is defined as Nano Silica Gel Electrolyte with High Quality Glass Mat Separators) type required. See III. "Batteries and Charging."
- ⁴ Tested in accordance with ANSI/RESNA, WC Vol 2, Section 4 & ISO 7176-4 standards. Results derived from theoretical calculation based on battery specifications and drive system performance. Test conducted at maximum weight capacity.
- ⁵ Includes standard seat.
- ⁶ Battery weight may vary based on manufacturer.

NOTE: This product conforms to all applicable ANSI/RESNA, ISO 7176 series, AS/NZS 3695.2, and EN12184 standards. All specifications subject to change without notice.



Document Information: Rev D/July 2021



SPECIFICATIONS DE PRODUIT

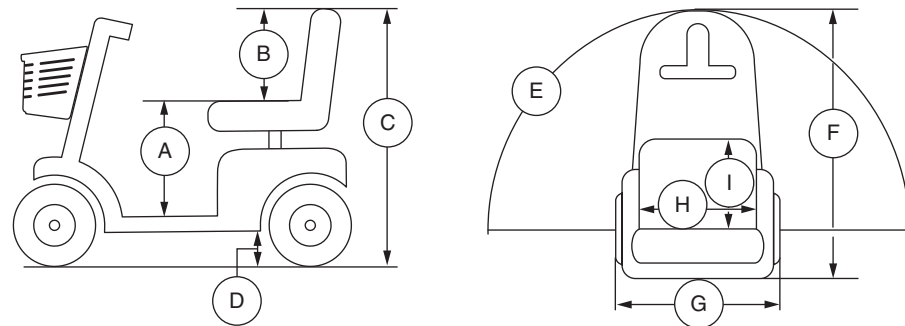

Numéro du modèle	S610DX; S610DXW
Catégorie d'usage	B
Capacité de poids	158,75 kg (350 lb)
Vitesse maximale ¹	Lunetta Victory: 10 km/h (6,3 mph) Victory Sport: 11,4 km/h (7,1 mph) Lunetta Victory Sport: 6 km/h (3,7 mph)
Dégagement au sol ²	Lunetta Victory: 64 mm (2,5 po) au moteur Victory Sport et Lunetta Victory Sport: 50 mm (2 po) au moteur
Rayon de braquage ²	1067 mm (42 po)
Largeur de marche arrière (K-tour) ²	1321 mm (52 po)
Longueur hors-tout ²	1219 mm (48 po)
Largeur hors-tout ²	Lunetta Victory: 622 mm (24,5 po) Victory Sport et Lunetta Victory Sport: 660 mm (26 po)
Pneus	Avant et arrière: 254 mm (10 po) solide
Autonomie ^{1,4}	Lunetta Victory: Jusqu'à 27 km (16,8 milles) à 158,75 kg (350 lb) Victory Sport: Jusqu'à 26,5 km (16,5 milles) à 158,75 kg (350 lb)
Poids total sans les batteries ⁵	Lunetta Victory: 69 kg (152,5 lb) Victory Sport: 67,7 kg (149,4 lb)
Siège standard	Type: CRS Junior Recouvrement: Vinyle noir De large: 445 mm (17,5 po) De profond: 432 mm (17 po) Poids: 19,7 kg (43,4 lb)
Rouage d'entraînement	Rous motrices à l'arrière, moteur 24-volt DC à essieu scellé
Système de frein double	Regeneratif et électromécanique
Spécifications des batteries ³	Type: Deux batteries au plomb scellées 12 volts, à cycle profond, anti-débordement Format: U1 35 Ah (Lunetta Victory) 40 Ah (Victory Sport) 50 Ah (Lunetta Victory Sport)
Poids des batteries ⁶	U1: 11,2 kg (24,7 lb) chaque 40 Ah: 12,2 kg (27 lb) chaque 50 Ah: 12,8 kg (28,2 lb) chaque
Chargeur à batterie	5 amp Chargeur externe
Force opérationnelle roue libre	Inférieur à 60 N
Force opérationnelle du contrôle d'entraînement	Inférieur à 5 N
Pente maximale nominale	10,5% (6°)
Obstacle maximal (croissant/décroissant)	Lunetta Victory: 85 mm (3,25 po) Victory Sport et Lunetta Victory Sport: 90 mm (3,5 po)
Du siège à la hauteur du plancher ²	438 mm - 476 mm (17,25 po - 18,75 po)
Hauteur du siège ²	483 mm (19 po)
Hauteur totale ²	Lunetta Victory et Victory Sport: 991 mm - 1029 mm (39 po - 40,5 po) Lunetta Victory Sport: 1067 mm - 1105 mm (42 po - 43,5 po)
Niveau sonore mesuré (pondéré A)	Inférieur à 65 dB

¹ Varie en fonction du poids de l'utilisateur, du type de terrain, du format (Ah), de l'état et du niveau de charge des batteries et de l'état des pneus. Cette spécification est sujette à une variation de +10%, -5%.

² En fonction des exigences de fabrication et des améliorations apportées au produit, il se peut que cette spécification fluctue de (+ ou -) 3%.

³ Type AGM, Gel-Cell ou Gel hybride (Le Gel hybride est défini comme électrolyte de gel de silice nano avec des séparateurs de tapis de verre de haute qualité) requis. Voyez la section III. "Batteries et recharge".

⁴ Test selon la norme ANSI/RESNA, WC Vol 2, Section 4 & ISO 7176-4 standards. Résultats théoriques obtenus à partir des calculs basés sur les spécifications des batteries et du système d'entraînement. Testé au poids maximal permis.

⁵ Incluant siège standard.

⁶ Le poids des batteries peut varier en fonction du fabricant.

NOTE: Ce produit est conforme à toutes les normes ANSI/RESNA, ISO 7176 Serie, et EN12184 applicables. Toutes les spécifications sont sujettes aux changements sans préavis.

PRODUKT DATENBLATT

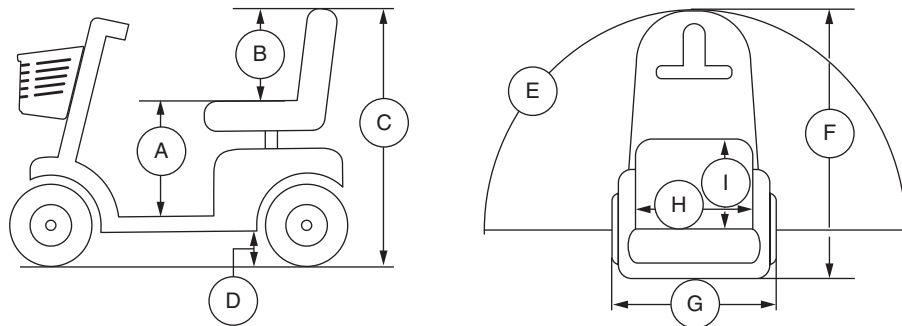

Modellnummer	S610DX; S610DXW
Anwendungskategorie	B
Zuladung	158,75 kg (350 lbs.)
Höchstgeschwindigkeit ¹	Lunetta Victory: 10 km/h (6,3 mph) Victory Sport: 11,4 km/h (7,1 mph) Lunetta Victory Sport: 6 km/h (3,7 mph)
Bodenfreiheit ²	Lunetta Victory: 64 mm (2,5 in.) an motor Victory Sport und Lunetta Victory Sport: 50 mm (2 in.) an motor
Wenderadius ²	1067 mm (42 in.)
Zum Wenden erforderliche Breite (3 Züge) ²	1321 mm (52 in.)
Gesamtlänge ²	1219 mm (48 in.)
Gesamtbreite ²	Lunetta Victory: 622 mm (24,5 in.) Victory Sport und Lunetta Victory Sport: 660 mm (26 in.)
Reifen	Vorn und hinten: 254 mm (10 in.) solid
Reichweite ^{1,4}	Lunetta Victory: Bis zu 27 km (16,8 miles) an 158,75 kg (350 lbs.) Victory Sport: Bis zu 26,5 km (16,5 miles) an 158,75 kg (350 lbs.)
Gesamtgewicht ohne Batterien ⁵	Lunetta Victory: 69 kg (152,5 lbs.) Victory Sport: 67,7 kg (149,4 lbs.)
Standard Sitz	Typ: CRS Junior Material: Schwarzes Vinyl Breite: 445 mm (17,5 in.) Tiefe: 432 mm (17 in.) Gewicht: 19,7 kg (43,4 lbs.)
Antrieb	Hinterradantrieb, abgedichtetes Differentialgetriebe, 24V DC (Gleichstrom) Motor
Doppelbremssystem	Rückkoppelnd und elektromechanisch
Batterianforderung ³	Typ: Zwei 12 Volt, versiegelte Bleisäure, nicht auslaufend, tiefer zyklus Kapazität: U1 35 Ah (Lunetta Victory) 40 Ah (Victory Sport) 50 Ah (Lunetta Victory Sport)
Gewicht ⁶	U1: 11,2 kg (24,7 lbs.) jeder 40 Ah: 12,2 kg (27 lbs.) jeder 50 Ah: 12,8 kg (28,2 lbs.) jeder
Batterieladegerät	5 amp Extern
Freilauf betriebskraft	Unter 60 N
Betriebskraft van antriebssteuerung	Unter 5 N
Maximal zulässige Steigung	10,5% (6°)
Max. Stufenüberwindung (Auf-/Abfahrt)	Lunetta Victory: 85 mm (3,25 in.) Victory Sport und Lunetta Victory Sport: 90 mm (3,5 in.)
Höhe vom Sitz bis zum Boden ²	438 mm - 476 mm (17,25 in. - 18,75 in.)
Sitzhöhe ²	483 mm (19 in.)
Gesamthöhe ²	Lunetta Victory und Victory Sport: 991 mm - 1029 mm (39 in. - 40,5 in.) Lunetta Victory Sport: 1067 mm - 1105 mm (42 in. - 43,5 in.)
Gemessener Schallpegel (A-bewertet)	Unter 65 dB

¹ Variiert mit dem Benutzergewicht, Geländetyp, Batteriestärke (Ah Auslegung), Batterieladestandard, Batteriezustand und Reifenzustand. Können die Daten dieser Spezifikation um plus (+) 10%, minus (-) 5% abweichen.

² Aufgrund von Herstellungstoleranzen und der kontinuierlichen Produktverbesserung können die Daten dieser Spezifikation um plus (+) oder minus (-) 3% abweichen.

³ AGM-, Gel-Cell- oder Hybridgel-Typ (Hybridgel ist definiert als Nano-Silica-Gel-Elektrolyt mit hochwertigen Glasmatten-Separatoren) erforderlich. Siehe III. „Batterien und Aufladung.“

⁴ Nach Standard ANSI/RESNA, Elektrollstuhl Vol. 2 Kapitel 4 & ISO 7176-4 geprüft. Die Ergebnisse wurden durch Kalkulation der Batteriespezifikationen und der Leistung des Antriebs-System theoretisch erreicht. Der Test wurde mit maximaler Gewichtskapazität durchgeführt.

⁵ Einschließlich Standardsitz.

⁶ Gewicht der Batterie kann nach Hersteller variieren.

HINWEIS: Dieses Produkt entspricht allen geltenden ANSI/RESNA, ISO 7176-Serie, und EN12184-Standards. Alle Werte können sich ohne Hinweis ändern.

FOGLIO DELLE SPECIFICHE TECNICHE

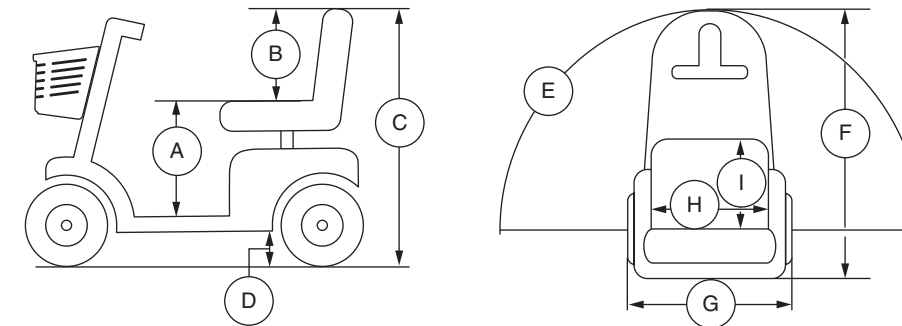

Modello	S610DX; S610DXW
Classe di utilizzo	B
Portata massima	158,75 kg
Velocità (massima) ¹	Lunetta Victory: 10 km/h Victory Sport: 11,4 km/h Lunetta Victory Sport: 6 km/h
Altezza da terra ²	Lunetta Victory: 64 mm (motore) Victory Sport e Lunetta Victory Sport: 50 mm (motore)
Raggio di sterzata ²	1067 mm
Inversione della larghezza (K turn) ²	1321 mm
Lunghezza Totale ²	1219 mm
Larghezza Totale ²	Lunetta Victory: 622 mm Victory Sport e Lunetta Victory Sport: 660 mm
Ruote	Anteriore e posteriore: 254 mm piene
Autonomia per ciclo di carica ^{1,4}	Lunetta Victory: Fino a 27 km a 158,75 kg Victory Sport: Fino a 26,5 km a 158,75 kg
Peso totale escluse le batterie ⁵	Lunetta Victory: 69 kg Victory Sport: 67,7 kg
Sedile standard	Tipo: CRS Junior Materiale: Vinile nero Lunghezza: 445 mm Profondità: 432 mm Peso: 19,7 kg
Sistema trazione	Posteriore, differenziale sigillato, motore da 24 Volt DC
Doppio sistema frenante	Rigenerativo ed elettromeccanico
Requisiti batteria ³	Tipo: Due 12 volt, sigillato acido-piombo, non centrifugabile, a ciclo profondo Formato: U1 35 Ah (Lunetta Victory) 40 Ah (Victory Sport) 50 Ah (Lunetta Victory Sport)
Peso del pacco batteria ⁶	U1: 11,2 kg ogni 40 Ah: 12,2 kg ogni 50 Ah: 12,8 kg ogni
Caricabatteria	5 amp, esterno in dotazione
Ruota libera forza operativa	Meno di 60 N
Forza Operativa del controllo di guida	Meno di 5 N
Pendenza massima di sicurezza	10,5% (6°)
Ostacolo massimo superabile (Ascendente/Discendente)	Lunetta Victory: 85 mm Victory Sport e Lunetta Victory Sport: 90 mm
Altezza da terra alla seduta ²	438 mm - 476 mm
Altezza della seduta ²	483 mm
Altezza totale ²	Lunetta Victory e Victory Sport: 991 mm - 1029 mm Lunetta Victory Sport: 1067 mm - 1105 mm
Livello sonoro misurato	Meno di 65 dB

¹ Variabile a seconda del peso dell'utente, della tipologia del fondo stradale, dello stato di carica e di usura delle batterie, e delle condizioni delle ruote. Le specifiche possono variare fino a +10%, -5%.

² A causa delle tolleranze costruttive e del continuo miglioramento del prodotto, la presente specifica può essere soggetta ad una variazione pari a (+ o -) 3%.

³ È richiesto AGM, gel-cella o gel ibrido (Gel ibrido è definito come elettrolita di gel di silice nano con separatori in vetro di alta qualità). Vedere il paragrafo III. "Batterie e ricarica".

⁴ Testato in conformità con gli standard ANSI/RESNA, WC Vol 2, Sezione 4 & ISO 7176-4. Risultati derivati da calcoli teorici basati sulle specifiche delle batterie e sulle prestazioni del sistema guida. Test condotto alla massima capacità di carico.

⁵ Comprendente sedile standard.

⁶ Il peso della batteria può variare a seconda del produttore.

NOTA: Questo prodotto è conforme a tutte le normative ANSI/RESNA, ISO 7176 Series, e Norme EN12184. Tutte le specifiche sono soggette a modifica senza preavviso.